



Manuel de l'opérateur SHC-2620 / S Taille-haies à manche

AVERTISSEMENT

Le tuyau d'échappement de ce produit contient des substances chimiques connu par l'état de Californie pour causer le cancer, malformations congénitales ou autres dommages reproductifs.

AVERTISSEMENT



Lire et bien comprendre toute la littérature incluse avant l'utilisation. L'omission de lire cette littérature pourrait engendrer des blessures graves.

Remarque: Ce produit est conforme à CAN ICES-2 / NMB-2.

TABLE DES MATIÈRES

Introduction	3
Informations d'entretien.....	4
Pièces et numéro de série	4
Entretien	4
Soutien aux produits de consommation ECHO	4
Enregistrement de produit.....	4
Littérature additionnelle	4
Sécurité.....	5
Symboles de sécurité dans le manuel et informations importantes.....	5
Symboles internationaux.....	6
Condition personnelle et équipement de sécurité.....	8
Équipement.....	13
Contrôle des émissions (échappement/évaporation)	14
Informations sur le contrôle des émissions EPA.....	14
Description	15
Contenu	17
Assemblage	17
Carter D'engrenages et and Arbre Moteur	17
Fonctionnement	18
Carburant.....	19
Démarrage d'un moteur froid	23
Démarrage d'un moteur chaud	26
Arrêt du moteur	27
Taillage de la haie	28
Entretien.....	29
Niveaux de compétence	30
Intervalles d'entretien.....	30
Filtre à air.....	32
Filtre à carburant.....	33
Bougie.....	34
Système de refroidissement	35
Système d'échappement	36
Réglage du carburateur	38
Lubrification	39
Lames	41
Dépannage	43
Entreposage.....	45
Remisage à long terme (plus de 30 jours).....	45
Caractéristiques	47
Enregistrement de produit	48

INTRODUCTION

Les spécifications et descriptions ainsi que le matériel illustratif contenu dans cette publication sont aussi précis que possible. Les spécifications sont sujet a changements sans préavis. Les illustrations peuvent contenir des équipements et/ou accessoires en option et peuvent ne pas inclure tous les équipements standards. Votre équipement pourrait avoir une apparence quelque peu différente de celles montrés sur les illustrations.



Veillez lire et comprendre toute la littérature incluse. La littérature contient les spécifications et les informations de sécurité, fonctionnement, maintenance, entreposage, et assemblage spécifique ce produit. Lire les codes QR dans le manuel



de l'utilisateur pour informations supplémentaires.

Pour plus de littératures incluant les manuel de sécurité là ou applicable, ou questions concernant les termes utilisés dans ce manuel, visitez:

<https://www.echo-usa.com/manuals>



Ou

<https://www.shindaiwa-usa.com/manuals>



INFORMATIONS D'ENTRETIEN

Pièces et numéro de série

Les pièces authentiques ECHO et les pièces et assemblages pour vos produits ECHO sont disponibles uniquement auprès d'un détaillant ECHO autorisé. Lorsque vous avez besoin d'acheter des pièces toujours avoir le numéro de modèle et le numéro de série de l'unité avec vous. Pour référence future, écrire ces numéros dans l'espace ci-dessous.

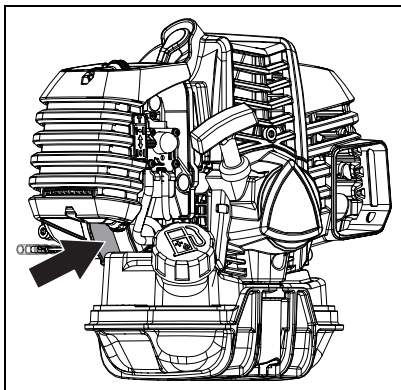

No Modèle. _____

No Série. _____

Entretien

L'entretien de ce produit au cours de la période de garantie doit être effectué par un centre de service ECHO autorisé. Pour le nom et l'adresse du centre de service ECHO le plus près de chez vous, demandez à votre détaillant ou appelez: 1-800-432-ECHO (3246). L'information de détaillant est également disponible sur notre Site Web. Lorsque vous présentez votre unité pour réparation / entretien de garantie, la preuve d'achat est requise.

Soutien aux produits de consommation ECHO

Si vous avez des questions concernant l'application, l'entretien ou la maintenance de ce produit vous pouvez appeler le département de soutien aux produits de consommation ECHO au 1-800-432-ECHO (3246) de 08:00 à 17:00 (heure normale centrale) du lundi au vendredi. Avant d'appeler, veuillez connaître le modèle et le numéro de série de votre unité.

Enregistrement de produit

Pour assurer une couverture de garantie sans soucis, il est important d'enregistrer votre équipement ECHO en ligne à www.echo-usa.com ou en remplissant la feuille d'enregistrement de garantie dans ce manuel. L'enregistrement de votre produit confirme votre couverture de garantie et fournit un lien direct entre vous et ECHO, si nous jugeons nécessaire de communiquer avec vous.

Littérature additionnelle

En plus de trouver de la littérature en ligne, les informations sont disponibles chez votre détaillant avec service autorisé ECHO ou en contactant ECHO Incorporated, 400 Oakwood Road, Lake Zurich, IL 60047, 1-800-432-ECHO (3246).

SÉCURITÉ

Symboles de sécurité dans le manuel et informations importantes

Tout au long de ce manuel et sur le produit lui-même, vous trouverez des alertes de sécurité et des messages d'information, précédés par des symboles ou des mots clés. Voici une explication des symboles et des mots clés et ce qu'ils signifient pour vous.

DANGER

*Les symboles d'alerte de sécurité accompagné du mot « **DANGER** » attirent l'attention d'un acte ou condition qui **MÈNERA** à des blessures graves ou décès, si non évité.*

AVERTISSEMENT

*Les symboles d'alerte de sécurité accompagné du mot « **AVERTISSEMENT** » attirent l'attention d'un acte ou condition qui **PEUT** mener à des blessures graves ou décès, si non évité.*

ATTENTION

*Les symboles d'alerte de sécurité accompagné du mot « **ATTENTION** » attirent l'attention d'un acte ou condition qui **PEUT** mener à des blessures légères ou modérées, si non évité.*

AVIS

Le message ci-joint fournit les informations nécessaires à la protection de l'unité.

Remarque: Ce message ci-joint fournit des conseils pour l'utilisation, soins et maintenance de l'unité.











SYMBOLE DE CERCLE ET BARRE OBLIQUE

Ce symbole signifie que l'action spécifique affichée est interdite. Ignorer ces interdictions peut entraîner des blessures graves ou mortelles.

Symboles internationaux

Symbole	Description	Symbole	Description
	Lire et comprendre le manuel du propriétaire.	H	Ajustement du carburateur - mélange de haute vitesse
 	Porter une protection oculaire, oreille et tête	T	Ajustement du carburateur - régime de ralenti
	Porter des protections pour les mains et de pied. Utiliser les deux mains.	L	Ajustement du carburateur - mélange de basse vitesse
	Sécurité / Alerte		Arrêt
	Surface chaude		Mélange de carburant et d'huile
 	Coupure de doigt	 	Ne pas faire fonctionner à moins de 15 M (50 pi) du risque électrique.
	Éviter lignes électriques.		Planifier chemin de fuite en cas de chute d'objets

Symbole	Description	Symbole	Description
	NE PAS permettre de flammes ou étincelles près du carburant		Allumage ON / OFF
	NE PAS fumer près du carburant		Ampoule d'amorce
	Position RUN (en fonctionnement) du contrôle d'étrangleur (étrangleur ouvert)		Position de contrôle d'étrangleur «Démarrage à froid» (étrangleur fermé)
	Porter des chaussures antidérapantes.		Lubrification de la chaîne
	Ne pas couper de branches au dessus de la tête.		

Remarque: Les symboles n'apparaîtront pas tous sur votre appareil.



VÉRIFIER AVANT DE FAIRE LE PLEIN!
Pourcentage d'éthanol

0% - 10%	15% - 30% - 50% - 85%
----------	-----------------------

UTILISEZ ESSENCE E10 OU MOINS

Ne pas utiliser un carburant contenant plus de 10% d'éthanol(E10) avec cet équipement, ceci pourrait causer des dommages ou défaillances, de plus les lois fédérales l'interdit.

Pour Plus De Détails, Voir La Section " Essence " De Votre Manuel Du Propriétaire

Condition personnelle et équipement de sécurité

! AVERTISSEMENT

Cancer et dommages reproductifs
www.P65Warnings.ca.gov

! AVERTISSEMENT

Le silencieux ou pot catalytique et couvercle environnant peuvent devenir extrêmement brûlants. Si l'appareil est équipé d'un silencieux, toujours se maintenir à l'écart du tuyau d'échappement et du silencieux, sinon des blessures graves pourraient survenir.

! AVERTISSEMENT

Les utilisateurs de ce produit pourraient s'infliger des blessure à eux-mêmes et aux autres si l'appareil est utilisé de façon inappropriée ou les précautions de sécurité ne sont pas suivies. Des vêtements chauds et équipement de sécurité doivent être portés lors du fonctionnement de l'unité.

Condition physique

Votre jugement et dextérité physique peuvent ne pas être à leur maximum:

- si vous êtes fatigué ou malade
- si vous prenez des médicaments
- si vous avez pris de l'alcool ou des drogues

Faire fonctionner l'unité seulement si vous êtes physiquement et mentalement alerte.

Protection oculaire**! AVERTISSEMENT**

- ◆ Une protection oculaire qui répond aux exigences ANSI Z87.1 ou CE doit être portée à chaque fois que vous utilisez l'unité.
- ◆ Pour un surcroît de sécurité, portez un masque facial pleine grandeur sur des lunettes de sécurité pour vous protéger des branches ou des débris projetés par l'appareil.

Protection des mains

Portez des gants de travail robustes et antidérapants afin d'améliorer votre prise sur les poignées. Les gants protègent également vos mains des coupures et des égratignures, et du froid, en plus de réduire la transmission des vibrations de la machine à vos mains.

Protection auditive

ECHO recommande de porter des protections auditives chaque fois que l'unité est utilisée.

Protection des voies respiratoires

Les utilisateurs sensibles à la poussière ou à d'autres pneumallergènes peuvent devoir porter un masque antipoussière pour éviter d'inhaler les poussières générées par l'utilisation de l'appareil. Les masques antipoussière protègent contre la poussière et les résidus végétaux, comme le pollen. Veillez à ce que le masque n'affecte pas votre vision, et remplacez le masque au besoin pour éviter toute restriction d'air.

Vêtements appropriés

Porter des vêtements ajustés, durable;

- Des pantalons longs et des chemises à manches longues.
- NE PAS PORTER DE SHORTS.
- NE PAS PORTER DE CARVATES, ÉCHARPES, BIJOUX ou des vêtements avec éléments qui pendent et qui pourraient se coincer dans les pièces mobiles.
- Veillez à boutonner ou à fermer les fermetures éclair de vos vêtements

Porter des chaussures de travail robustes avec semelles antidérapantes ;

- NE PAS PORTER DE SANDALES.
- NE PAS FAIRE FONCTIONNER L'UNITÉ AVEC LES PIEDS NUS.

Tenir les cheveux longs hors de portée du moteur et de la prise d'air. Retenir les cheveux avec un chapeau ou un filet.

De lourds vêtements de protection peuvent augmenter la fatigue de l'opérateur qui peut conduire à un coup de chaleur. Planifier le travail intensif tôt le matin ou en fin de journée lorsque les températures sont plus fraîches.

 **AVERTISSEMENT**

Les composants d'allumage de cette machine génèrent un champ électromagnétique pendant le fonctionnement qui peuvent interférer avec certains stimulateurs cardiaques. Pour réduire le risque de blessures graves ou mortelles, les personnes portant un stimulateur cardiaque doivent consulter leur médecin et le fabricant du stimulateur cardiaque avant de faire fonctionner cette machine. En l'absence de telles informations, ECHO ne recommande pas l'utilisation de ce produit par toute personne utilisant un stimulateur cardiaque.

Utilisation prolongée et conditions extrêmes **ATTENTION**

Une exposition prolongée au froid et/ou aux vibrations peut causer des blessures. Lisez et observez toutes les instructions et consignes de sécurité pour minimiser les risques de blessures. Le non-respect de ces instructions peut causer des blessures aux poignets, aux mains et aux bras.

Il est estimé qu'une condition appelée le phénomène de Raynaud, qui affecte les doigts de certaines personnes, peut être provoquée par l'exposition aux vibrations et au froid. L'exposition aux vibrations et le froid peuvent provoquer des picotements et sensations de brûlure, suivie par la perte de couleur et des engourdissements dans les doigts. Les précautions suivantes sont fortement recommandées, car l'exposition au minimum, qui pourrait déclencher la maladie, est inconnue

- Garder votre corps au chaud, surtout la tête, le cou, les pieds, les chevilles, les mains et les poignets.
- Maintenir une bonne circulation sanguine en effectuant des exercices vigoureux de bras pendant des pauses fréquentes, et aussi en ne fumant pas.
- Limiter les heures de fonctionnement. Essayez de combler chaque jour avec un type de travail où le fonctionnement de l'unité ou autre équipement électrique à main n'est pas nécessaire.
- Si vous ressentez une gêne, une rougeur et une enflure des doigts suivi de blanchiment et de perte de sensation, consultez votre médecin avant de vous exposer davantage au froid et aux vibrations.

Blessure de stress répétitif

On croit que l'utilisation excessive des muscles et des tendons des doigts, mains, bras et des épaules peuvent provoquer des douleurs, un gonflement, un engourdissement, une faiblesse et une douleur extrême dans ces régions. Certaines activités répétitives de la main peuvent vous exposer au risque élevé de développer une blessure de stress répétitifs (RSI). Une condition extrême de RSI est le syndrome du canal carpien (SCC), qui pourrait se produire lorsque le poignet enflé et pince un nerf vital qui traverse la région. Certains croient que l'exposition prolongée aux vibrations peut contribuer au SCC. Le SCC peut causer une douleur intense pour plusieurs mois, voire des années.

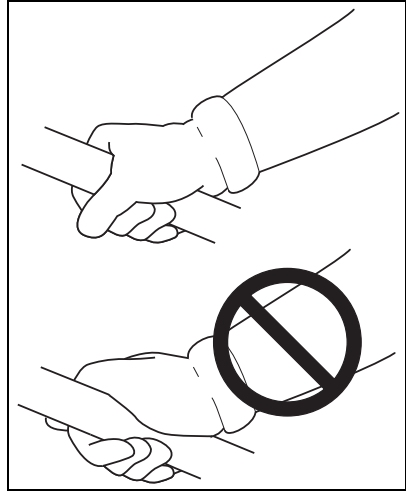

Pour réduire le risque de RSI / SCC, procéder comme suit:

- Évitez de mettre votre poignet dans une position courbée, étendue, ou tordue. Essayez plutôt de maintenir une position droite du poignet. Également, lors de la prise, utilisez complètement votre main, non seulement le pouce et l'index.
- Prendre des pauses régulières pour réduire la répétition et reposer vos mains.
- Réduire la vitesse et la force avec laquelle vous faites le mouvement répétitif.
- Faites de l'exercice pour renforcer les muscles des mains et bras.
- Cesser immédiatement d'utiliser tous les équipements électriques et consultez un médecin si vous ressentez des picotements, des engourdissements ou des douleurs dans les doigts, mains, poignets ou bras. Le plus tôt le RSI / SCC sera diagnostiqué, plus de chance nous aurons de prévenir les dommages permanents aux nerfs et muscles.

! DANGER

Toutes les lignes électriques et téléphoniques en hauteur peuvent être porteuses de haute tension. Cet outil n'est pas isolé contre le courant électrique. Ne jamais toucher les fils, directement ou indirectement pour éviter des blessures graves ou mortelles.

! DANGER

N'utilisez pas de produits fonctionnant au gaz à l'intérieur ou dans des zones insuffisamment ventilées. L'échappement du moteur contient des émissions toxiques et pourrait causer des blessures graves ou la mort.

Lire les manuels

- Fournir à tous les utilisateurs de cet équipement le manuel d'utilisation concernant les instructions pour un fonctionnement sûr.

Nettoyer la zone de travail

- Les spectateurs et les collègues de travail doivent être prévenus, et les enfants et les animaux doivent se tenir à moins de 15 m (50 pi) lorsque l'appareil est en usage.

Maintenir une prise ferm

- Tenir les poignée d'accélérateur et les poignée de maintien avec les pouces et les doigts tout en encerclant les poignées.

Maintenir une position solide

- Maintenir l'équilibre en tout temps. Ne pas se tenir sur des surfaces glissantes et instables ou inégales. Ne pas travailler dans des positions inconfortables ou sur des échelles. Ne pas se tenir à bout de bras.

Évitez les surfaces chaudes

- Maintenir les gaz d'échappement hors de portée de débris inflammables. Éviter le contact pendant et immédiatement après le fonctionnement.

**! AVERTISSEMENT**

Ne jamais effectuer de procédures de maintenance de lame lorsque le moteur est en fonctionnement

Équipement

 **AVERTISSEMENT**

N'utilisez que des pièces jointes approuvées. Des blessures graves peuvent résulter de l'utilisation d'une combinaison de pièces mobiles non approuvées. ECHO Incorporated ne sera pas tenu responsable de la défaillance des dispositifs de coupe, des pièces mobiles ou des accessoires qui n'ont pas été testés et approuvés par ECHO. Lire et respecter toutes les consignes de sécurité figurant dans ce manuel et le manuel de sécurité.

- ◆ Vérifier l'unité pour tout écrou, boulon et vis manquante / desserrée. Serrer ou remplacer au besoin.
- ◆ Vérifier que le dispositif de coupe est solidement fixé et en bon état de fonctionnement. Ne pas utiliser l'outil si les lames sont émoussées ou endommagées.

 **AVERTISSEMENT**

Les pièces mobiles peuvent sectionner les doigts ou causer des blessures graves. Gardez les mains, vêtements et objets libres hors de portée de toute ouverture.

- ◆ **TOUJOURS** arrêter le moteur, débrancher la bougie, et s'assurer que toutes les pièces mobiles en sont venus à un arrêt complet avant d'enlever les obstructions, faire le nettoyage des débris, ou faire l'entretien de l'unité.
- ◆ **NE PAS** démarrer ou faire fonctionner l'appareil à moins que tous les protecteurs et capots de protection sont correctement assemblés à l'unité.
- ◆ **NE JAMAIS** essayer d'atteindre toute ouverture alors que le moteur est en marche. Les pièces mobiles peuvent ne pas être visibles à travers les ouvertures.

 **AVERTISSEMENT**

Vérifiez périodiquement les (conduits d'essence, l'évent du réservoir, l'anneau scellant, le réservoir et le bouchon) afin de détecter si il y a une fuite d'essence, surtout si l'appareil a été échappé au sol. En cas de dommage ou de fuite, ne pas utiliser l'unité, autrement des blessures personnelles graves ou des dommages matériels pourraient se produire. Faire réparer l'unité par un détaillant de service agréé avant de l'utiliser.

CONTRÔLE DES ÉMISSIONS (ÉCHAPPEMENT/ÉVAPORATION)

Informations sur le contrôle des émissions EPA

Le système de contrôle des émissions pour le moteur est EM (modification moteur) et, si du second au dernier caractère de la gamme de moteurs comporte un «B», «C», «K», ou «T», sur l'étiquette d'information de contrôle des émissions (voir l'exemple), alors celui-ci sera EM et TWC (convertisseur catalytique 3 voies). Le système de contrôle des émissions du réservoir de carburant/conduite de carburant est EVAP (émissions par évaporation).

EMISSION CONTROL INFORMATION

ENGINE FAMILY: XEHS.0214KO DISPLACEMENT: 21.2 cc
EMISSION COMPLIANCE PERIOD: 300 Hours
THIS ENGINE MEETS U.S.EPA EXH/EVAP EMISSION
REGULATIONS FOR MODEL YEAR XXXX REFER TO OWNER'S MANUAL
FOR MAINTENANCE SPECIFICATIONS AND ADJUSTMENTS.

YAMABIKO CORP.



Une étiquette de contrôle des émissions est situé sur le moteur. (Ceci n'est qu'un EXEMPLE SEULEMENT, l'information sur l'étiquette varie par FAMILLE de moteur).

Durabilité d'émission de produit (période de conformité d'émission)

La période de conformité d'émission de 50 ou 300 heures est le laps de temps choisi par le fabricant, certifiant que les émissions du moteur répondent aux réglementations d'émissions applicables, à condition que les procédures de maintenance approuvées sont respectées comme indiqué dans la section Maintenance de ce manuel.

DESCRIPTION

Localisez le(s) autocollant(s) de sécurité ou gravure(s) sur votre appareil. Assurez-vous qu'ils sont lisibles et que vous comprenez et suivez les instructions. Si l'un d'entre eux ne peut pas être lu, des remplacements peuvent être commandés auprès de votre revendeur ECHO. Les images présentées ci-dessous sont à titre d'exemple uniquement. Ceux de votre unité peuvent sembler légèrement différents.

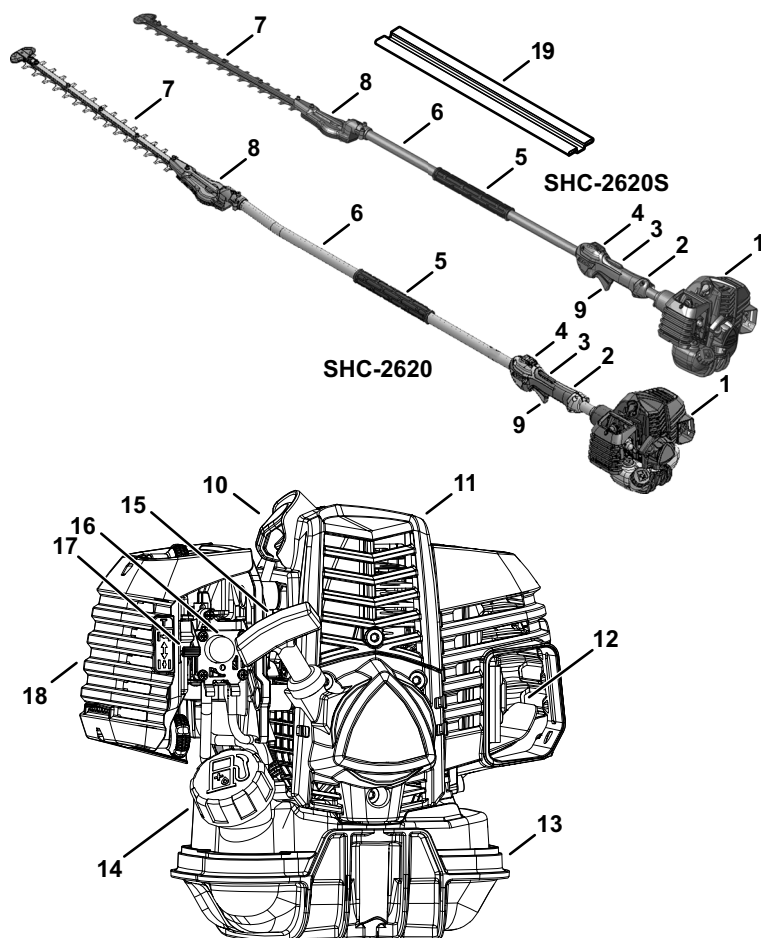

ECHO
ECHO



1. Bloc moteur
2. Poignée d'accélérateur pour main droite
3. Verrouillage de la gâchette des gaz
4. Commutateur d'arrêt
5. Poignée de maintien – pour la main gauche
6. Ensemble d'arbre moteur
7. Lames
8. Carter d'engrenages
9. Gâchette des gaz
10. Bougie
11. Repose bras
12. Silencieux pare-étincelles ou silencieux pare-étincelles avec le catalyseur
13. Réservoir de carburant
14. Bouchon du réservoir de carburant
15. Poignée du cordon lanceur
16. Poire d'amorçage
17. Volet de départ
18. Filtre à air
19. Couvre-lames

CONTENU

Le produit ECHO que vous venez d'acheter a été pré-assemblé en usine. Du fait des restrictions imposées par l'emballage, l'assemblage de certaines pièces peut être nécessaire.

Vérifier soigneusement le contenu et contacter le détaillant ou le concessionnaire ECHO immédiatement si des pièces sont manquantes ou endommagées. Se reporter à la liste de contrôle ci-dessous pour vérifier si des pièces manquent.

- 1 Bloc moteur et Arbre moteur
- 1 Carter d'engrenages
- 1 Manuel d'utilisation
- 1 Déclaration de Garantie
- 1 Couvre-lame

ASSEMBLAGE

Carter D'engrenages et and Arbre Moteur

AVERTISSEMENT

Les lames sont très affûtées. Porter des gants pour se protéger les mains.

1. Enlevez le boulon de guidage (A) et desserrer le boulon de bride (B).
2. Enlevez le chapeau de vinyle de l'arbre d'entraînement.

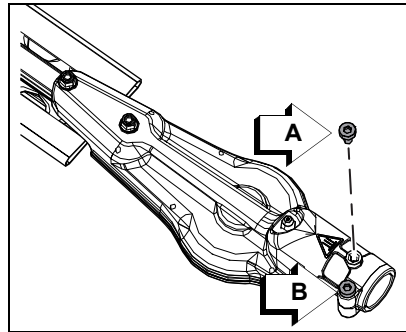

3. Alignez le trou de positionnement dans le carter d'engrenage avec le trou de positionnement dans l'arbre d'entraînement.
4. Aligner le trou de guidage dans le carter d'engrenages avec le trou de guidage dans l'arbre moteur.

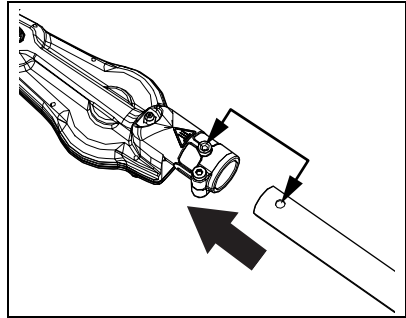

5. Installer le boulon de positionnement (A). Serrez le boulon de serrage (B).

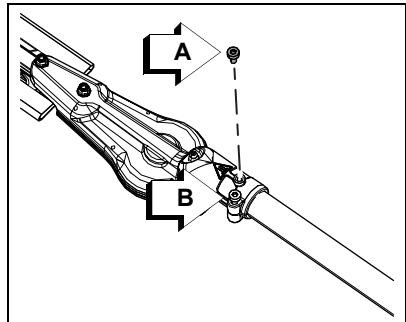

FONCTIONNEMENT

AVERTISSEMENT

Les pièces mobiles peuvent entraîner l'amputation des doigts et causer de graves blessures. Garder les mains, les vêtements et les objets pendants à l'écart de toutes les ouvertures. Toujours arrêter le moteur, débrancher la bougie et vérifier que toutes les pièces mobiles sont complètement arrêtées avant de retirer les obstacles, d'enlever les débris ou d'effectuer l'entretien de l'outil.

 **AVERTISSEMENT**

Les gaz d'échappement sont BRÛLANTS et contiennent du monoxyde de carbone (CO), gaz toxique. L'inhalation de CO peut entraîner la perte de conscience, de graves blessures et la mort. Les gaz d'échappement peuvent causer de graves brûlures. TOUJOURS placer l'outil de façon à diriger les gaz d'échappement loin du visage et du corps.

 **AVERTISSEMENT**

L'utilisation de cet équipement peut générer des étincelles qui pourraient mettre le feu à la végétation sèche. Cette unité est équipée d'un pare-étincelles pour empêcher la diffusion de particules chaudes depuis le moteur. L'utilisation de couteau en métal peut également créer des étincelles si la couteau touche le roulement, le métal ou d'autres objets durs. Contacter les autorités locales de protection contre les incendies pour connaître les lois ou réglementations sur les exigences de prévention des incendie.

Carburant

 **AVERTISSEMENT**

Carburants diesel et carburants de remplacement, tels que l'E-15 (éthanol à 15 %), E-85 (éthanol à 85 %) ou tout carburant ne répondant pas aux exigences ECHO ne sont PAS approuvés pour les moteurs à essence 2 temps ECHO. L'utilisation de carburants diesel ou de remplacement peut causer des problèmes de rendement, de perte de puissance, de surchauffe, de blocage de vapeur de carburant et de fonctionnement imprévus, y compris, entre autres, une prise d'embrayage incorrecte. Les carburants diesel ou de remplacement peuvent également provoquer une détérioration prématurée des conduites de carburant, des joints d'étanchéité, des carburateurs et autres composants du moteur.

Exigences liées au carburant

Essence – Utilisez de l'essence propre et récente (achetée à la pompe a cours des 30 derniers jours), réputée de bonne qualité, avec un indice d'octane 89 [R+M/2] (qualité moyenne ou supérieure). L'essence peut contenir jusqu'à 10 % d'éthanol (alcool végétal) ou 15 % de MTBE (éther méthyltertiobutylque). L'essence contenant du méthanol (alcool de bois) n'est **AS** approuvée. L'utilisation du carburant ECHO est recommandée pour prolonger la durée de vie de tous les moteurs refroidis à air 2 temps et hybrides 2/4 temps.

Huile 2 temps – Une huile pour moteur 2 temps, telle que les huiles 2 temps de marque ECHO, conforme aux normes ISO-L-EGD (ISO/CD 13738) et J.A.S.O. Les normes **FD** doivent être utilisées. Les huiles pour moteur 2 temps de marque ECHO sont conformes à ces normes. Des problèmes de moteur dû à un manque de lubrification causé par une huile non certifiée ISO-L-EGD (ISO/CD 13738) et J.A.S.O. L'huile certifiée M345-**FD** annule la garantie du moteur 2 temps.

 **AVERTISSEMENT**

L'huile moteur 2 temps contient des distillats de pétrole et autres additifs qui peuvent être nocifs en cas d'ingestion. L'huile chauffée peut dégager des vapeurs susceptibles de déclencher un incendie ou de s'enflammer avec une force explosive. Lisez et suivez les instructions du fabricant d'huile et respectez tous les avertissements de sécurité et les précautions de manipulation des liquides inflammables. Pour des renseignements plus détaillés sur la sécurité et les premiers soins, visitez le site <http://www.echo.ca> pour vous procurer un exemplaire de la fiche des données de sécurité (MSDS).

- ◆ **GARDEZ HORS DE LA PORTÉE DES ENFANTS.**
- ◆ **Si le produit a été avalé, ne faites pas vomir. APPELEZ IMMÉDIATEMENT UN MÉDECIN OU UN CENTRE ANTIPOISON.**
- ◆ **PORTEZ DES LUNETTES DE SÉCURITÉ** pour manipuler et préparer le mélange du carburant.
- ◆ **ÉVITEZ** le contact répété ou prolongé avec la peau
- ◆ **ÉVITEZ** d'inhaler les vapeurs ou les bruines d'huile.

AVIS

L'huile 2 temps de marque ECHO peut être mélangée à une proportion de 50:1 pour tous les moteurs ECHO précédemment vendus et indépendamment de la proportion spécifiée dans ces manuels.

Manipulation du carburant

DANGER

Le carburant est TRÈS inflammable. Prenez toutes les précautions lors du mélange, l'entreposage ou la manipulation, car des blessures graves pourraient en résulter.

- ◆ **Utilisez un conteneur de carburant approuvé. Marquez les conteneurs de carburant pour indiquer qu'ils renferment un mélange de carburant 2 temps.**
- ◆ **NE PAS fumer près du carburant.**
- ◆ **NE PAS approcher des flammes ou des étincelles près du carburant.**
- ◆ **Les réservoirs de carburant peuvent être sous pression. Dévissez toujours le bouchon lentement pour permettre d'égaliser la pression.**
- ◆ **NE JAMAIS ravitailler en essence lorsque le moteur est CHAUD ou EN MARCHE!**
- ◆ **NE PAS remplir les réservoirs de carburant à l'intérieur. TOUJOURS remplir les réservoirs de carburant sur le sol nu à l'extérieur.**
- ◆ **NE PAS trop remplir le réservoir de carburant. Essuyez immédiatement tout déversement.**
- ◆ **Serrez bien le bouchon du réservoir de carburant et fermez le réservoir de carburant après le remplissage.**
- ◆ **Recherchez toute fuite de carburant. Si une fuite de carburant est trouvée, ne pas démarrer ni faire fonctionner l'appareil jusqu'à ce que cette fuite soit réparée.**
- ◆ **Manipulez toujours le carburant avec prudence. Manipulez et mélangez le carburant à l'extérieur, loin des flammes et des étincelles. Retirez lentement le bouchon du réservoir et uniquement après avoir arrêté le moteur et laissé la l'appareil refroidir. Ne pas fumer pendant le mélange ou le ravitaillement. Placez l'appareil à au moins 10 pieds (3 m) de la source de carburant avant de démarrer le moteur.**

! DANGER

Les vapeurs d'essence sont plus lourdes que l'air et peuvent se déplacer au niveau du sol jusqu'à des sources d'allumage telles que moteurs électriques, becs brûleurs et moteurs chauds ou en marche. Les vapeurs enflammées par une source d'allumage peuvent atteindre le conteneur de carburant, ce qui peut entraîner une explosion, un incendie, des blessures graves ou mortelles ainsi que des dommages matériels importants.

Instructions pour le mélange

AVIS

Le carburant entreposé vieillit. Ne pas mélanger plus de carburant que vous ne prévoyez d'utiliser dans les trente (30) jours, ou dans les quatre-vingt-dix (90) jours quand un stabilisateur de carburant est ajouté.

1. Remplissez un bidon de carburant agréé avec la moitié de la quantité d'essence requise.
2. Ajoutez à l'essence la quantité appropriée d'huile 2 temps.
3. Fermez le récipient et agitez pour mélanger l'huile avec l'essence.
4. Ajoutez le reste de l'essence, fermez le réservoir de carburant et mélangez de nouveau.

Mélange essence/huile – proportion de 50:1			
É.-U.		Métrique	
Essence	Huile	Essence	Huile
gal. US	oz liq.	L	cc
1	2,6	5	100
2	5,2	10	200
5	13	25	500

AVIS

Le carburant déversé est une cause majeure d'émissions d'hydrocarbures. Certains sites peuvent exiger l'utilisation de conteneurs de carburant à fermeture automatique afin de réduire les déversements.

Entreposage – Les lois sur l'entreposage des carburants varient selon la localité. Communiquez avec votre gouvernement local concernant les lois qui affectent votre région. Par précaution, conservez le carburant dans un conteneur hermétique, approuvé. Conservez-le dans un endroit inoccupé, bien ventilé, loin des étincelles et des flammes.

- Videz le réservoir de carburant avant d'entreposer votre machine. Transférez le carburant inutilisé dans un conteneur d'entreposage de carburant approuvé.

AVIS

Le carburant 2 temps stocké peut se séparer. Agitez TOUJOURS le conteneur de carburant soigneusement avant chaque utilisation.

AVIS

L'huile, l'essence et les serviettes usagées sont des déchets dangereux. Les lois sur l'élimination des déchets varient d'une localité à l'autre.

Démarrage d'un moteur froid

⚠ AVERTISSEMENT

Les lames du taille-haies sont très affûtées. Elles peuvent entraîner de graves blessures. Éviter de toucher les lames, et toujours porter des gants pour se protéger les mains.

Remarque: Le couvre-lame est utilisé lors du transport et du remisage. Retirer le couvre-lame avant d'utiliser l'outil.

⚠ AVERTISSEMENT

L'attache ment fonctionnera juste après que le moteur démarre et pourrait causer de graves blessures possibles. Gardez les pièces mobiles de l'attache ment loin des objets qui pourraient devenir des empêtrés ou jeté, et surfaces qui pourraient entraîner la perte de commande.

1. Commutateur d'arrêt

Pousser le commutateur (A) en avant pour le retirer de la position STOP

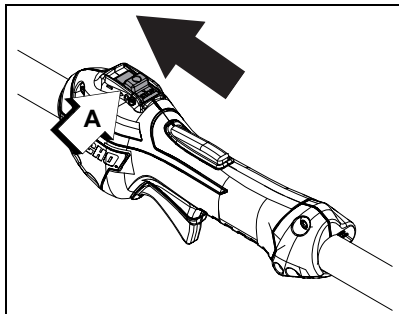

2. *Volet de départ*

Mettre le levier du volet de départ (B) en position « Cold Start ».

3. *Poire d'amorçage*

Pomper la poire d'amorçage (C) jusqu'à ce que le carburant soit visible dans la conduite de retour transparente. Pomper 4 ou 5 fois de plus.

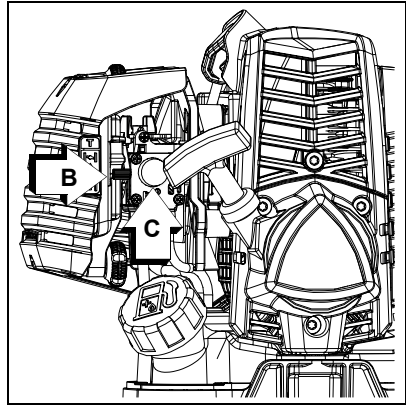

4. *Cordon lanceur*

Étendez l'unité sur un secteur plat et maintenez les mobile pièces de la attachement loin de tous les obstacles. Saisir fermement la poignée d'accélérateur et enfoncer complètement la gâchette des gaz en position pleins gaz avec la main gauche. Tirer vigoureusement sur le cordon lanceur (D) jusqu'à ce que le moteur démarre (ou un maximum de cinq [5] fois).

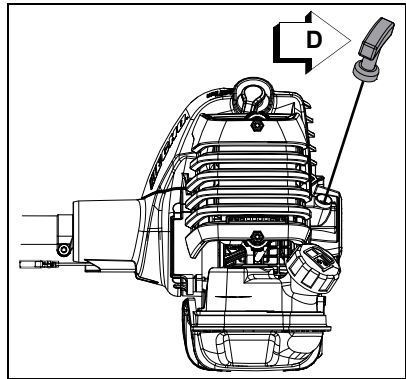

5. Volet de départ

Une fois le moteur lancé (ou après cinq [5] tractions du lanceur), mettre le levier de volet de départ (B) sur la position « RUN » (marche) (| ↓ |). Saisir fermement la poignée d'accélérateur et engager le verrouillage de gâchette et enfoncer complètement la gâchette des gaz en position pleins gaz avec la main gauche. Tirer sur le cordon lanceur jusqu'à ce que le moteur démarre et reste en marche. Relâcher la gâchette des gaz et laisser le moteur se réchauffer au ralenti pendant plusieurs minutes.

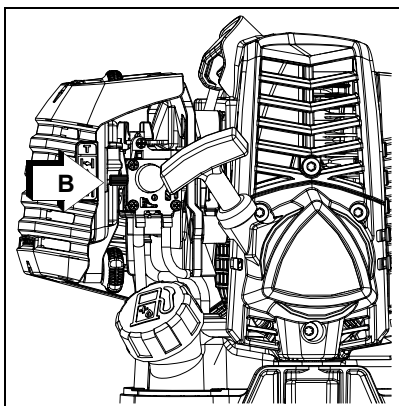

Remarque: Si le moteur ne démarre pas avec le volet de départ en position « Run » après avoir tiré 5 fois sur le cordon lanceur, reprendre les étapes 2 - 5.



AVERTISSEMENT

Les lames ne doivent pas se déplacer lorsque le moteur est au ralenti, car cela pourrait causer de graves blessures. Un réglage périodique du carburateur peut être nécessaire pour assurer l'immobilité des lames au ralenti. Si les lames se déplacent, régler le carburateur selon les instructions de ce manuel ou consulter le concessionnaire.

6. Gâchette des gaz

Une fois le moteur réchauffé, saisir la poignée d'accélérateur et la poignée de maintien. Appuyer progressivement sur la gâchette des gaz pour augmenter le régime jusqu'à la vitesse de fonctionnement.

Démarrage d'un moteur chaud

Procéder de la même façon que pour le démarrage à froid, mais NE PAS fermer le volet de départ et en pas appuyer à fond sur la gâchette des gaz.

AVERTISSEMENT

Les lames ne doivent pas se déplacer lorsque le moteur est au ralenti, car cela pourrait causer de graves blessures. Un réglage périodique du carburateur peut être nécessaire pour assurer l'immobilité des lames au ralenti. Si les lames se déplacent, régler le carburateur selon les instructions de ce manuel ou consulter le concessionnaire

1. *Commutateur d'arrêt*

Retirer le commutateur (A) de la position STOP.

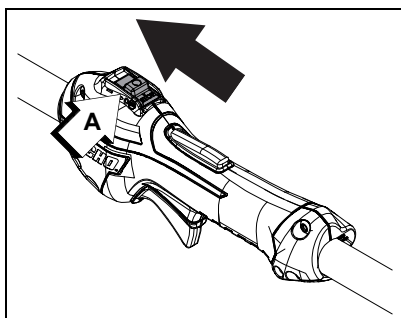

2. *Poire d'amorçage*

Pomper la poire d'amorçage (C) jusqu'à ce que le carburant soit visible dans la conduite de retour transparente. Pomper 4 ou 5 fois de plus.

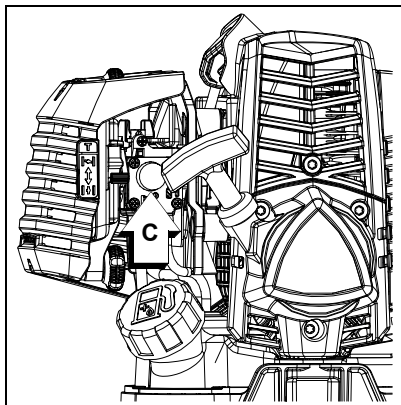

3. *Cordon lanceur*

Étendez l'unité sur un secteur plat et maintenez les mobile pièces de la attachement loin de tous les obstacles. Saisir fermement la poignée d'accélérateur et engager le verrouillage de gâchette avec la main gauche. Tirer vigoureusement sur le cordon lanceur (D) jusqu'à ce que le moteur démarre.

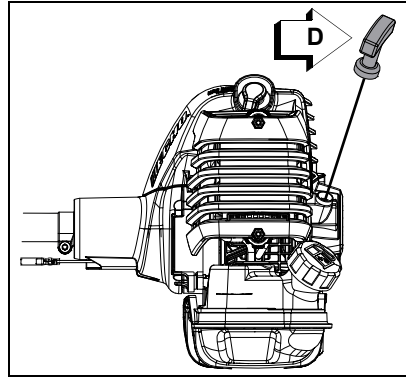

Remarque: Si le moteur ne démarre pas après 5 tractions du cordon, utiliser la procédure de démarrage à froid.

Arrêt du moteur1. *Relâcher la gâchette des gaz.*

Relâcher la gâchette des gaz et laisser le moteur tourner au ralenti avant de l'arrêter.

2. *Commutateur d'arrêt.*

Tirer le commutateur d'arrêt en position STOP.

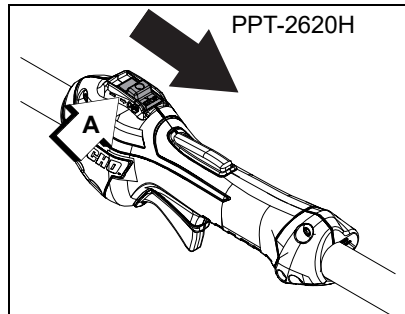

⚠ AVERTISSEMENT

i le moteur ne s'arrête pas lorsque le commutateur est mis en position STOP, fermer le volet de départ - position de démarrage à froid - pour faire caler le moteur. Faire réparer le commutateur par le concessionnaire avant de remettre l'outil en service.

Taillage de la haie

! AVERTISSEMENT

Ne pas couper de branches au dessus de la tête. Elles pourraient tomber sur l'utilisateur.

Harnais d'épaule (si fourni)

1. Desserrer la vis de serrage du faisceau (A).
2. Enfilez le harnais et attachez le a l'anneau de fixation (B).
3. Réglez le harnais pour un fonctionnement confortable.
4. Serrer la vis de fixation du faisceau (A).

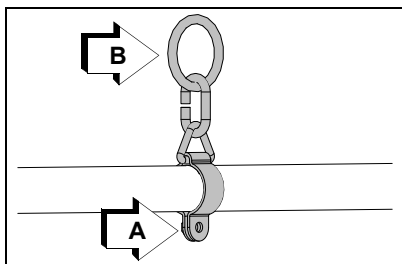
**! AVERTISSEMENT**

Les lames du taille-haie sont très coupantes. Une manipulation inadéquate pourrait entraîner des blessures graves. Évitez de toucher les lames autant que possible et toujours porter des gants pour protéger les mains.

! AVERTISSEMENT

Ne jamais retirer les mains de l'unité lorsque les lames sont en mouvement. Le moteur continue de fonctionner même lorsque les lames sont arrêtées en raison d'une obstruction. Si cela se produit, arrêter le moteur, débrancher le câble d'allumage et retirer l'obstruction.

1. Toujours saisir la poignée de maintien de la main gauche et la poignée d'accélérateur de la main droite.
2. Tenir le taille-haies fermement et appuyer sur la gâchette pour accélérer.
3. Incliner le taille-haies de façon à ce que les dents soient légèrement en biais par rapport à la haie ou au buisson et commencer la taille.

 **AVERTISSEMENT**

Le boîtier d'engrenages devient très chaud pendant l'utilisation. Portez des gants afin de protéger vos mains lorsque vous manipulez le boîtier d'engrenages. Vous pourriez subir de blessures graves en ne portant pas de gants.

ENTRETIEN **AVERTISSEMENT**

Les pièces mobiles peuvent sectionner les doigts ou causer de graves blessures. Garder les mains, les vêtements et les objets libres hors de portée de toute ouverture. Toujours arrêter l'appareil, débrancher la bougie ou retirez la batterie, et s'assurer que toutes les pièces mobiles sont complètement arrêtées avant d'enlever les obstructions, faire le nettoyage des débris, ou faire l'entretien de l'unité. Laissez l'appareil refroidir avant de continuer entretien ou ajustements. Portez des gants pour protéger vos mains des bords tranchants et des surfaces chaudes.

 **AVERTISSEMENT**

L'utilisation d'un appareil mal entretenu peut causer de graves blessures à l'utilisateur ou aux curieux. Suivez toujours toutes les instructions d'entretien telles qu'elles sont écrites, sinon vous risquez de vous blesser gravement.

Votre appareil est conçu pour fournir de nombreuses heures de service sans problème. L'entretien préventif régulier aidera votre appareil à atteindre cet objectif. Si vous n'êtes pas sûr ou n'êtes pas équipé des outils nécessaires, nous vous recommandons de déposer votre appareil auprès d'un revendeur pour des travaux de maintenance. Pour vous aider à décider si vous souhaitez faire vous-même ou demander au revendeur de le faire, chaque tâche de maintenance a été notée. Si la tâche n'est pas répertoriée, consultez votre revendeur pour les réparations.

AVIS

L'utilisation d'éléments antipollution différents de ceux qui ont été spécialement conçus pour ce dispositif constitue une infraction à la loi fédérale.

Niveaux de compétence

Niveau 1 = Facile à faire. Des outils simples peuvent être nécessaires.

Niveau 2 = Difficulté modérée. Certains outils spécialisés peuvent être nécessaires.

Niveau 3 = Contactez votre revendeur.

Cliquez ICI ou allez à <http://www.echo-usa.com/products/maintenance-kit>

Ou

ICI <https://www.shindaiwa-usa.com/you-can.aspx>

Intervalles d'entretien

COMPOSANT OU SYSTÈME	PROCÉDURE DE MAINTENANCE	NIVEAU COMPÉTENCE
Quotidienn ou avant utilisation		
Filtre à air	Inspection/nettoyage *	1
Obturateur étrangleur	Inspection/nettoyage *	1
Système de carburant	Inspection ³	1
Système de refroidissement	Inspection/nettoyage	2
Cordon lanceur	Inspection/nettoyage *	1
Vis/écrous/boulons	Inspection/serrage/ remplacement *	1
Lames	Inspection/nettoyage ²	1
Chaque ravitaillement		
Système de carburant	Inspection ³	1

COMPOSANT OU SYSTÈME	PROCÉDURE DE MAINTENANCE	NIVEAU COMPÉTENCE
3 Mois		
Filtre à air	Remplacement *	1
Filtre à essence	Inspection *	1
Joint de bouchon de carburant	Inspection *	1
Bougie	Inspection/nettoyage/ remplacement *	1
Silencieux pare-étincelles	Inspection/nettoyage/ remplacement *	2
Port cylindre échappement	Inspecter/nettoyer/ décarboniser	2
Boîtier engrenage	Graisse ¹	2
Annuellement		
Filtre à essence	Inspection/remplacement *	1
Joint de bouchon de carburant	Remplacement *	1

REMARQUE IMPORTANTE - Intervalles de temps sont maximales. Utilisation réelle et votre expérience détermineront la fréquence d'entretien requis.

REMARQUES CONCERNANT L'ENTRETIEN :

- ¹ Appliquer le graisse au lithium toutes les 25 heures a utilisation.
 - ² Appliquer le graisse au lithium toutes les 50 heures a utilisation.
 - ³ Le maintien de l'intégrité du système antipollution des réservoirs de carburant à faible évaporation ne nécessite PAS d'entretien régulier.
- * Toutes les recommandations de remplacement de pièces sont basées sur la découverte de dommages ou d'usure lors de l'inspection.

Filtre à air

Niveau 1.

Pièces nécessaires : Kit de réglaget.

1. Fermer le volet de départ (position de démarrage à froid). Ceci empêchera la pénétration de saletés dans le carburateur lors du retrait du filtre à air. Nettoyer le pourtour du filtre à air avec une brosse.
2. Retirer le couvercle du filtre à air et le dispositif de retenue du filtre de l'intérieur du couvercle. Nettoyer l'intérieur du couvercle avec une brosse.

AVIS

Assurez-vous que l'attache de retenue du câble du papillon (A) reste en place tel qu'illustré lors du retrait ou de l'installation du couvercle du filtre à air.

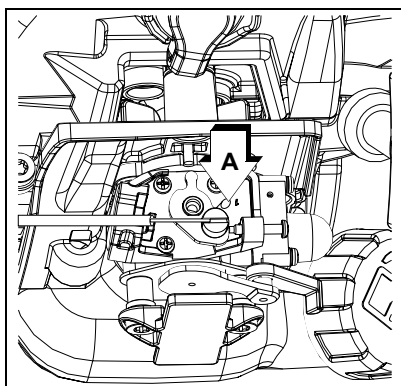

3. Retirer le pré-filtre en mousse (B) et le filtre (C), et nettoyer comme indiqué ci-dessous.
4. Pré-filtre en mousse.
 - Nettoyer le filtre en mousse à l'aide de détergent dilué et rincer à l'eau claire.
 - Envelopper le filtre dans un tissu propre et sec, et serrer pour sécher (ne pas tordre). Laisser sécher complètement avant de réutiliser. Ne pas huiler.

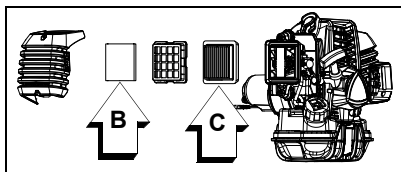

Filtre à air

- Balayez légèrement le filtre pour enlever la saleté. Remplacer filtre s'il est endommagé, saturé de carburant, très sale, ou les bords en caoutchouc de cachetage sont déformés.
5. Remonter les composants en reprenant les étapes à l'inverse.

AVIS

Assurez-vous que le filtre air est installer avec les plis à la verticale.

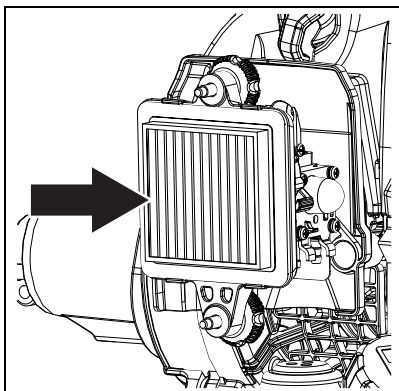

Filtere à carburant

Level 1.

Pièces requises : Kit de mise au point.

! DANGER

Le carburant est TRÈS inflammable. Faites très attention lors du mélange, du stockage ou de la manipulation, vous risqueriez de graves blessures.

AVIS

Ne pas endommager la conduite de carburant lors du retrait du filtre à carburant du réservoir.

1. Utilisez un chiffon propre pour enlever la saleté autour du bouchon du réservoir et vider le réservoir.
2. Sortez le filtre à carburant par le port de gaz et inspectez le filtre à carburant.
3. Lorsque le filtre à carburant est sale, remplacez-le comme suit:
4. Ne retirez pas le serre-câble pour retirer le filtre à carburant. Pincez le filtre à carburant avec les doigts d'une main et la conduite de carburant de l'autre main. Tirez et tournez légèrement pour séparer.
5. Installez le nouveau filtre à carburant avec l'action inverse.

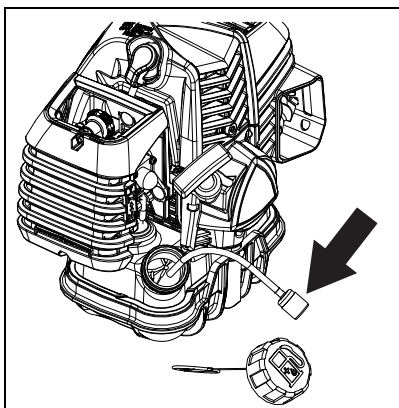

- Lorsque l'intérieur du réservoir de carburant est sale, rincez-le à l'essence pour le nettoyer.

Remarque : La réglementation fédérale EPA exige que tous les moteurs à essence produits pour la vente aux États-Unis et construits pour les années 2012 et ultérieures soient équipés d'un tuyau d'alimentation en carburant spécial à faible perméabilité entre le carburateur et le réservoir de carburant. Lors de l'entretien des équipements de modèles 2012 et ultérieurs, seuls les flexibles d'alimentation en carburant certifiés EPA peuvent remplacer le flexible d'alimentation d'origine. Des amendes allant jusqu'à 37 500 dollars US peuvent être imposées pour l'utilisation d'une pièce de rechange non certifiée.

Bougie

Niveau 2.

Pièces nécessaires: Kit de réglaget.

AVIS

Les dommages graves au moteur peuvent se produire si le NGK CMR7H n'est pas installé.

- Retirer la bougie et regarder si elle est calaminée, usée et si l'électrode est arrondie.
- Nettoyer ou remplacer la bougie. **NE PAS** nettoyer la bougie par sablage. Les résidus de sable endommageraient le moteur.
- Régler l'écartement de l'électrode en le fléchissant.
- Serrer la bougie à 102-153 kgf • cm (89-133 lbf • po).

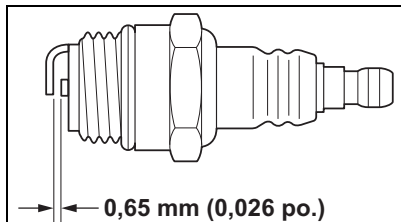

Système de refroidissement

Niveau 2.

AVIS

Pour maintenir la température de fonctionnement correcte du moteur, l'air doit pouvoir circuler librement entre les ailettes du cylindre. Ce courant d'air éloigne la chaleur de combustion du moteur.

Le moteur risque de surchauffer et de se bloquer lorsque :

- Les admissions d'air sont obstruées, empêchant l'air de refroidissement de parvenir au cylindre.
- De la poussière et de l'herbe s'accumulent sur l'extérieur du cylindre. Cette accumulation isole le moteur et empêche la dissipation de la chaleur.

Le déblocage des passages d'air de refroidissement du carter moteur et le nettoyage des ailettes de refroidissement sont considérés être des «entretiens normaux». Aucune défaillance due à un manque d'entretien n'est couverte par la garantie.

1. Débrancher le fil de la bougie.
2. Retirer le couvercle du silencieux (A).
3. Retirer le capot du moteur (B).

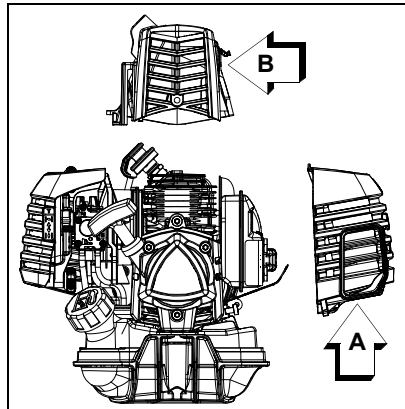
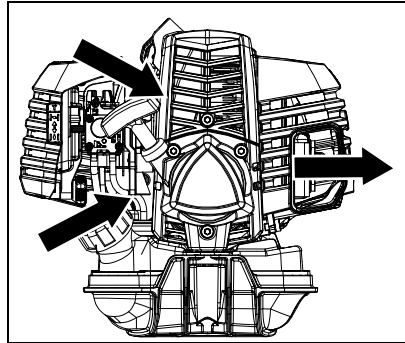

AVIS

NE PAS utiliser une raclette en métal pour nettoyer les ailettes du cylindre.

4. Nettoyer les ailettes avec une brosse.
5. Débarrasser la grille (C) se trouvant entre le lanceur à cordon et le réservoir de carburant de l'herbe et des feuilles accumulées.
6. Remonter les composants en reprenant les étapes à l'inverse.

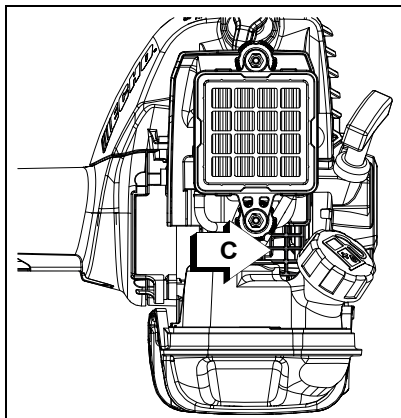

Système d'échappement

Pare-étincelles

Niveau 2.

Pièces nécessaires : Tamis pare-étincelles, joint.

1. Débrancher le fil de la bougie.
2. Retirer le capot du silencieux. (A).
3. Mettre le piston au point mort haut (PMH) pour empêcher que la calamine et la poussière ne pénètrent dans le cylindre.
4. Retirer le couvercle du pare-étincelles (B), le joint (C) et le tamis (D) du corps du silencieux.

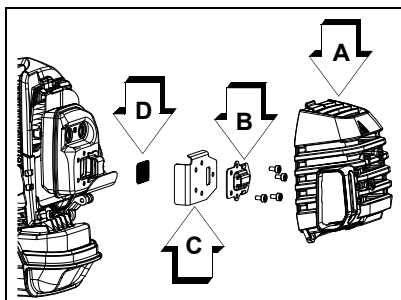

5. Nettoyer la calamine du tamis et des pièces du silencieux.

Remarque ; En nettoyant des gisements de carbone, faites attention à ne pas endommager le corps catalytique.

6. Si le tamis est fissuré, colmaté ou troué, le remplacer.
7. Remonter les composants en reprenant les étapes à l'inverse.

Nettoyage de la lumière d'échappement

Niveau 2.

Pièces nécessaires : Selon le besoin, l'écran thermique.

1. Débrancher le fil de bougie de la bougie et retirer le capot du silencieux.
2. Mettre le piston au point mort haut. Retirer le silencieux (A) et l'écran thermique (B).
3. À l'aide d'une raclette de bois ou de plastique, retirer toute calamine de la lumière d'échappement du cylindre (C).

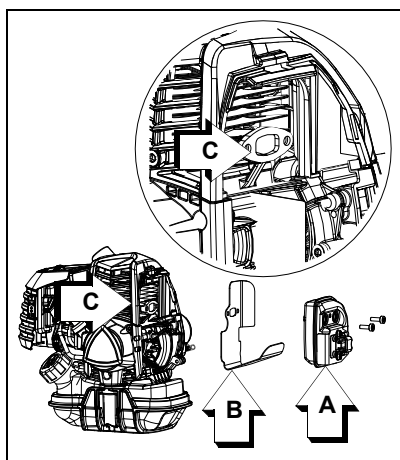

AVIS

Ne jamais utiliser d'outil métallique pour retirer la calamine de la lumière d'échappement. Ne pas rayer le cylindre ni le piston en nettoyant la lumière d'échappement. Ne pas laisser de calamine pénétrer dans le cylindre.

4. Inspecter le l'écran thermique et le remplacer s'il est endommagé.
5. Mettre en place le silencieux et l'écran thermique.
6. Serré les boulons montant (ou les noix) du silencieux à 90-110 kgf •cm (80-95 lbf•po).
7. Remettre en place le capot du silencieux et rebrancher le fil de bougie.
8. Démarré le moteur et chauffé à la optimal.
9. Arrêté le moteur et serré les boulons montant (ou les noix) au spécifications.

Réglage du carburateur

Niveau 2.

AVERTISSEMENT

Une fois le carburateur réglé, l'accessoire de coupe doit rester immobile au ralenti afin d'éviter des risques de blessures graves.

Rodage du moteur

Les moteurs neufs doivent avoir consommé au moins deux réservoirs de carburant (période de rodage) avant d'effectuer le réglage du carburateur. À mesure du rodage, le rendement du moteur s'améliore et les émissions de l'échappement se stabilisent. La vitesse de ralenti peut être réglée selon le besoin.

Utilisation à haute altitude

Ce moteur a été réglé en usine de façon à maintenir des performances satisfaisantes de démarrage et de longévité jusqu'à 330 m (1 100 pi.) au-dessus du niveau de la mer. Pour maintenir un bon fonctionnement du moteur à une altitude supérieure à 330 m (1 100 pi.), il peut être nécessaire de faire régler le carburateur par un concessionnaire réparateur agréé.

AVIS

Si le moteur a été réglé pour un fonctionnement à une altitude supérieure à 330 m (1 100 pi.), il faut à nouveau faire régler le carburateur en cas d'utilisation à une altitude inférieure à cette valeur, pour ne pas risquer d'endommager gravement le moteur.

Remarque ; Chaque outil est essayé en usine et le carburateur est réglé conformément aux réglementations sur les émissions. Les réglages du carburateurs autres que la vitesse de ralenti doivent être effectuées par un concessionnaire agréé.

AVERTISSEMENT

- ◆ L'accessoire de coupe peut tourner pendant les réglages sur le carburateur.
- ◆ Porter l'équipement de sécurité et suivre toutes les instructions de sûreté.

- ◆ Pour les dispositifs équipés d'un embrayage, s'assurer que l'accessoire de coupe s'arrête de tourner lorsque le moteur est au ralenti.
 - ◆ Lorsque le dispositif est éteint, s'assurer que l'accessoire de coupe s'est arrêté avant poser le dispositif sur le sol.
1. Vérifier le régime de ralenti et le régler si nécessaire. Si un compte-tours est disponible, la vis de réglage (A) du ralenti doit être réglé conformément aux spécifications de la page «Caractéristiques» de ce manuel. Tourner la vis de ralenti (A) dans le sens horaire pour accélérer le ralenti et dans le sens antihoraire pour le ralentir.

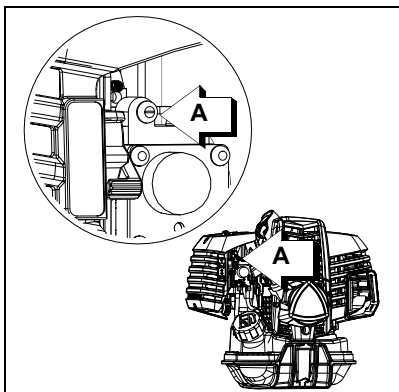

Lubrification

Lames

Niveau 1.

Pièces nécessaires: Huile de moteur de 20W (lubrification de lame), mélange de 50-50 de kérosène et d'huile 20W (nettoyage de lame).

AVERTISSEMENT

Les lames du taille-haie sont très coupantes. Une manipulation inadéquate pourrait entraîner des blessures graves. Évitez de toucher les lames autant que possible et toujours porter des gants pour protéger les mains.

1. Brosser les débris épars de la lame et recouvrir les deux côtés de la lame avec le mélange de nettoyage de 50-50.
2. Permettre au mélange de nettoyage d'adoucir les résidus collants restants puis l'enlever de la lame.
3. Appliquer de l'huile propre sur toute la longueur de la lame. S'assurer que les boulons de la lame sont lubrifiés.
4. Essuyer l'excès d'huile de la lame avant de mettre l'unité en service.

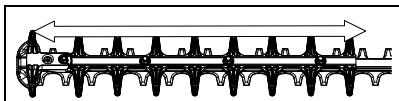

Carter d'engrenages

Niveau 1.

Pièces nécessaires: Graisse à base de lithium.

1. Nettoyer la saleté de l'ajustement (A).
2. Soigneusement pomper de la graisse dans l'ajustement (A). NE PAS forcer la graisse. Trop de pression forcera la graisse par-dessus les joints et pourrait causer des dommages. Appliquer 1-2 pompes de graisse toutes les 15-25 heures de fonctionnement.
3. Essuyer l'excès de graisse autour de l'ajustement de graisse.

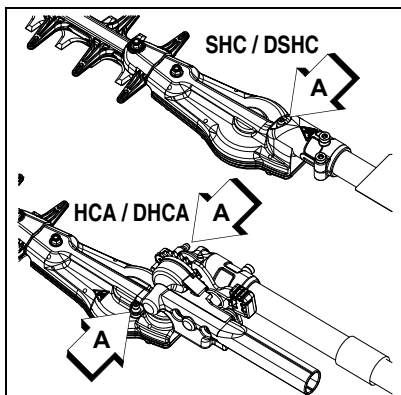

Arbre moteur

Niveau 1.

Pièces nécessaires: Graisse à base de lithium.

⚠ AVERTISSEMENT

Les lames du taille-haie sont très coupantes. Une manipulation inadéquate pourrait entraîner des blessures graves. Évitez de toucher les lames autant que possible et toujours porter des gants pour protéger les mains.

1. Enlevez la vis de guidage (A) et desserrer les vis de fixation (B) du carter d'engrenages. Retirer le carter d'engrenages du réceptacle de l'arbre moteur.

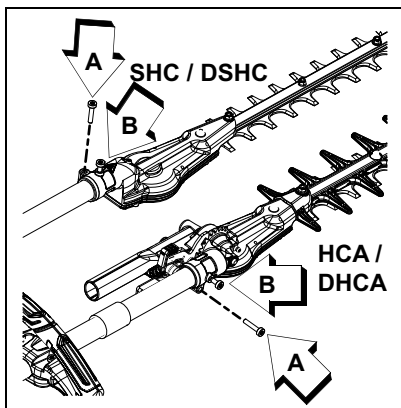

- Sortir l'arbre moteur (C) du réceptacle, l'essuyer et l'enduire d'une mince couche 15 ml (0.5 oz) de graisse pour hautes températures.
- Remettre l'arbre flexible en place dans le logement en veillant à le protéger de la poussière.
- Remettre le carter d'engrenages en place.

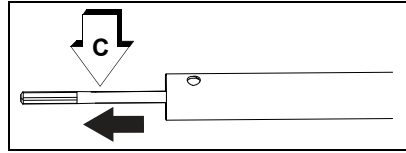

Lames

AVERTISSEMENT

Les lames du taille-haie sont très coupantes. Une manipulation inadéquate pourrait entraîner des blessures graves. Évitez de toucher les lames autant que possible et toujours porter des gants pour protéger les mains.

AVIS

Les lames devraient seulement être retirées et réinstallées par un centre de service autorisé, sinon il pourrait se produire une usure prématurée ou des dommages internes.

Affûtage

Niveau 2.

AVIS

Substituez si la résistance de rotation n'est pas sentie en installant des contre-écrous.

- Déplacer le commutateur d'arrêt à la position STOP.
- Débrancher le fil de la bougie d'allumage.
- Retirer le protège-lame.
- Faire glisser les lames pour permettre le dégagement de lime à l'aide de fentes (A) sur le fond de la lame. Ne pas soulever contre les arêtes coupantes.
- Limer soigneusement chaque arête. Suivre la forme originale de la lame.
- Installer le protège-lame.

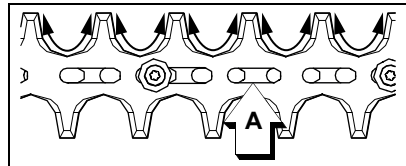

AVIS

Utilisez un nouvel écrou de blocage à chaque fois que vous installez le garde de la lame. Consultez votre détaillant afin d'obtenir le bon écrou.

7. Lubrifier les lames (voir «Lubrification»).
8. Installer le fil de la bougie.

Ajustement

Niveau 2.

AVIS

Le verrouillage des capacités des contre-écrous de lame de tondeuse de haie diminuera chaque fois que ils sont retirés. Substituez si la résistance de rotation n'est pas sentie en installant des contre-écrous.

1. Serrer les vis de lames.
2. Bloquer les vis de lames (A) et serrer contre-écrous (B).

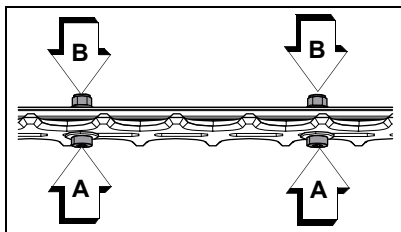

DÉPANNAGE

TABLEAU DE DÉPANNAGE PROBLÈME MOTEUR

Problème	Vérification	État	Cause	Solution
Démarrage de moteur - démarre difficilement ou ne démarre pas	Carburant au carburateur	Aucun carburant au carburateur	Filtre essence bouché - conduite de carburant obstrué - carburateur	Nettoyer ou remplacer - consulter votre détaillant
	Carburant au cylindre	Aucun carburant au cylindre	Carburateur	Consulter votre détaillant
		Silencieux humide avec carburant	Mélange de carburant trop riche	Étrangleur ouvert - nettoyer ou remplacer le filtre à air - ajuster carburateur - consulter votre détaillant
Démarrage de moteur - démarre difficilement ou ne démarre pas	Étincelle à l'extrémité du fil de bougie	Aucune étincelle	Commutateur désactivé - problème électrique - commutateur interverrouillage	Tourner le commutateur à ON - consulter votre détaillant
	Étincelle sur bougie	Aucune étincelle	Écart d'étincelle incorrect - couvert de carbone - encrassé de carburant - bougie défectueuse	Ajuster à 0.65 mm (0.026 po.) nettoyer ou remplacer - remplacer bougie

TABLEAU DE DÉPANNAGE PROBLÈME MOTEUR

Problème	Vérification	État	Cause	Solution
Moteur démarre, mais s'étouffe ou n'accélère pas correctement	Filtre à air	Filtre à air sale	Usure normale	Nettoyer ou remplacer
	Filtre à essence	Filtre à essence sale	Contaminants/ résidus dans carburant	Remplacer
	Évent de carburant	Évent carburant bouché	Contaminants/ résidus dans carburant	Nettoyer ou remplacer
	Bougies d'allumage	Bougie sale/ usée	Usure normale	Nettoyer et ajuster ou remplacer
	Carburateur	Ajustement incorrect	Vibration	Ajustement
	Système de refroidissement	Système de refroidissement sale/bouché	Fonctionnement prolongé dans des endroits sales et poussiéreux	Nettoyer
	Écran d'arrêt d'étincelles	Écran d'arrêt d'étincelles bouché	Usure normale	Remplacer
Moteur ne démarre pas	N/D		Problème interne de moteur	Consulter votre détaillant

DANGER

Les vapeurs de carburant sont extrêmement inflammables et peuvent causer incendie ou explosion. Ne jamais tester pour des étincelles d'allumage par mise à la terre près du trou de bougie de cylindre, sinon cela pourrait entraîner des blessures graves.

ENTREPOSAGE

AVERTISSEMENT

Pendant le fonctionnement le silencieux ou le convertisseur catalytique et leurs environs deviennent brûlants. Toujours garder l'échappement à l'écart de débris inflammables lors du transport ou de l'entreposage pour éviter des risques de blessures ou dommages matériels.

AVERTISSEMENT

Les lames du taille-haie sont très coupantes. Une manipulation inadéquate pourrait entraîner des blessures graves. Évitez de toucher les lames autant que possible et toujours porter des gants pour protéger les mains.

DANGER

Ne pas remiser dans un local où les vapeurs de carburant peuvent s'accumuler ou atteindre une flamme ou source d'étincelle, pour éviter des risques de blessures graves.

AVIS

Toujours enregistrez et transportez les tondeuses de haie en position stable et horizontale. Supportez les lames de caisse et de découpage de vitesse pour empêcher le fléchissement excessif, qui peut endommager ces composants. Installez toujours un couvre-lame lors du transport ou du stockage de l'appareil.

Remisage à long terme (plus de 30 jours)

Ne pas remiser l'outil pendant une période prolongée (30 jours ou plus) sans avoir pris les mesures de protection suivantes :

1. Ranger l'outil dans un endroit sec, exempt de poussière, hors de la portée des enfants.
2. Mettre le commutateur d'arrêt en position d'ARRÊT.
3. Nettoyer toute accumulation de graisse, d'huile, de terre et de débris de l'extérieur de l'outil.
4. Effectuer toutes les lubrifications et tous les entretiens requis.

5. Appliquer de l'huile propre sur toute la longueur de la lame. S'assurer que les boulons de lames sont lubrifiés.
6. Installez la couverture de lame sur des lames.
7. Serrer toute la boulonnerie
8. Vidanger entièrement le réservoir de carburant. Appuyer sur le témoin de purge six à sept fois pour enlever le carburant restant du carburateur, puis vidanger de nouveau le réservoir. Fermer le volet de départ, démarrer et faire tourner le moteur jusqu'à ce qu'il s'arrête en raison d'un manque de carburant.
9. Laisser le moteur refroidir. Retirez le fil de la bougie de la bougie d'allumage. Retirer la bougie d'allumage. Puis retirer la bougie d'allumage et verser 7 cc (0,25 oz.) d'huile neuve et propre pour moteur à deux temps dans le cylindre par le biais de l'orifice de la bougie d'allumage.
 - a. Placez un chiffon propre sur le trou de la bougie.
 - b. Tirer deux à trois fois sur le cordon lanceur pour répartir l'huile à l'intérieur du moteur.
 - c. Observer la position du piston au travers du trou de la bougie. Tirer lentement le cordon lanceur jusqu'à ce que le piston soit au haut de sa course (PMH) et l'y laisser.
10. Remettre la bougie en place. Branchez le fil de la bougie à la bougie d'allumage.

CARACTÉRISTIQUES

MODÈLE	SHC-2620	SHC-2620S
Longueur	2 230 mm (87,8 po.)	2 014 mm (79,3 po.)
Largeur	273 mm (10,7 po.)	
Hauteur	260 mm (10,2 po.)	
Poids (sec)	6,0 kg (13,2 lb.)	5,9 kg (13,0 lb.)
Type de moteur	Moteur à essence monocylindrique refroidi à air, à deux temps	
Alésage	34,0 mm (1,34 po.)	
Cadence	28,0 mm (1,10 po.)	
Déplacement	25,4 cc (1,55 po. ³)	
Échappement	Silencieux d'arrêt d'étincelle ou silencieux d'arrêt d'étincelle avec catalyseur	
Carburateur	Diaphragme sans / pompe de purge	
Système d'allumage	Magnéto rotor, type d'allumage par décharge condensateur	
Bougies d'allumage	NGK CMR7H Écart 0,65 mm (0,026 po.)	
Carburant	Mélange (Essence et huile à deux temps)	
Ratio Essence / Huile	50 : 1	
Essence	Utiliser Octane 89 sans plomb. Ne pas utiliser de combustible contenant de l'alcool méthylique, plus de 10% d'alcool éthylique ou 15% MTBE. Ne pas utiliser des carburants de remplacement comme E-15 ou E-85.	
Huile	ISO-L-EGD (ISO/CD 13738) et J.A.S.O. M345- FD, huile à deux temps, pour moteur refroidi à l'air.	
Capacité de réservoir de carburant	0,56 L (18,9 US fl. oz.)	
Système de démarreur	Démarreur de rappel automatique	
Embrayage	Type centrifuge	

MODÈLE	SHC-2620	SHC-2620S
Ratio boîtier engrenage	4,60 : 1	
Couteau	Double lame réciproque - Double tranchant	
Longueur	557 mm (21,9 po.)	
Degré	35 mm (1,38 po.)	
Hauteur	21 mm (0,83 po.)	
Diamètre de coupe maximum		
Matériau souple	25,4 mm (1 po.)	
Matériau de bois	13 mm (0,5 po.)	
Systèmes de réduction des vibrations	Coussin en caoutchouc sur support moteur Grip anti-vibration en caoutchouc sur la poignée avant et arrière	
Poignée	Avant - Poignée anti-vibration en caoutchouc Arrière - Poignée anti-vibration en caoutchouc	
Vitesse de ralenti	3 000 tr/min	
Vitesse embrayage	4 300 tr/min	
Vitesse de poussée ouverte	11 500 tr/min	

ENREGISTREMENT DE PRODUIT

Merci d'avoir choisi ECHO Power Equipment

SVP allez sur <http://www.echo-usa.com/Warranty/Register-Your-ECHO> afin d'enregistrer vos unités neuves en ligne. C'est RAPIDE et FACILE! NOTE: Vos informations ne seront jamais vendues ou utilisées inadéquatement par ECHO Incorporated. L'enregistrement des unités nous permet de vous contacter dans l'éventualité improbable d'un rappel ou d'une mise à niveau technique ainsi que certifier que vous en êtes le propriétaire en cas de besoin d'une réparation sous garantie.

Si vous n'avez pas accès à l'internet vous pouvez compléter le formulaire ci-inclus et le poster à l'adresse suivante:

**ECHO Incorporated, Product Registration, PO Box 1139,
Lake Zurich, IL 60047.**

REMARQUES

U90912001001 - U90912999999
U91112001001 - U91112999999
U90813001001 - U90813999999
U91013001001 - U91013999999



ECHO INCORPORATED

400 Oakwood Road
Lake Zurich, IL 60047

www.echo-usa.com