



Manuel de l'opérateur DPE-2100 Coupe-bordures

AVERTISSEMENT

Lire et comprendre toute la documentation fournie avant utilisation. Ne pas le faire pourrait entraîner un préjudice grave.

AVERTISSEMENT

*Cancer et troubles de la reproduction
www.P65Warnings.ca.gov*

Remarque: Ce produit est conforme à CAN ICES-003(B) / NMB-003(B)

TABLE DES MATIÈRES

Introduction	3
Informations d'entretien	4
Pièces et numéro de série	4
Entretien	4
Soutien aux produits de consommation ECHO	4
Enregistrement de produit	4
Littérature additionnelle	5
Sécurité	5
Pour une utilisation sécuritaire de votre produit	5
Symboles internationaux	6
Manipulation du produit	8
Équipements	16
Avertissements et instructions de sécurité générale pour les outils ECHO suivants : Taille-haies à arbre incurvé, taille-haies à arbre droit, motoculteur ou sécateur sur perche, ou unité DPAS configurée comme un taille-haie à arbre incurvé, un taille-haie à arbre droit, un motoculteur ou un sécateur sur perche	17
Description	20
Contenu	22
Assemblage	22
Réglage de la poignée support	22
Information sur la température	23
Charge de la batterie	23
Installation de la batterie	26
Retrait de la batterie	27
Fonctionnement	28
Démarrage de l'appareil	28
Arrêt de l'appareil	29
Techniques d'utilisation du coupe-bordures	30
Entretien	32
Niveaux de compétence	32
Intervalles de maintenance	33
Maintenance et entretien	34
Graissage	34
Remplacement de la lame	36
Dépannage	37
Entreposage	38
Entreposage	38
Élimination	39
Caractéristiques	39
Garantie	41
Enregistrement de produit	42

INTRODUCTION

Les spécifications et descriptions ainsi que le matériel illustratif contenu dans cette publication sont aussi précis que possible. Les spécifications sont sujet a changements sans préavis. Les illustrations peuvent contenir des équipements et/ou accessoires en option et peuvent ne pas inclure tous les équipements standards. Votre équipement pourrait avoir une apparence quelque peu différente de celles montrés sur les illustrations.



Veillez lire et comprendre toute la littérature incluse. La littérature contient les spécifications et les informations de sécurité, fonctionnement, maintenance, entreposage, et assemblage spécifique ce produit. Lire les codes QR dans le manuel de l'utilisateur pour

informations supplémentaires.



Pour plus de littératures incluant les manuel de sécurité là ou applicable, ou questions concernant les termes utilisés dans ce manuel, visitez:

<https://www.echo-usa.com/manuals>



Ou

<https://www.shindaiwa-usa.com/manuals>



INFORMATIONS D'ENTRETIEN

Pièces et numéro de série

Les pièces authentiques ECHO et les pièces et assemblages pour vos produits ECHO sont disponibles uniquement auprès d'un détaillant ECHO autorisé. Lorsque vous avez besoin d'acheter des pièces toujours avoir le numéro de modèle et le numéro de série de l'unité avec vous. Pour référence future, écrire ces numéros dans l'espace ci-dessous.

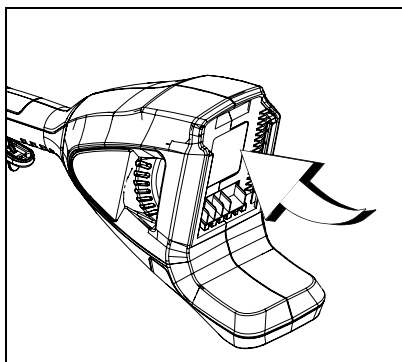

No Modèle. _____ No Série. _____

Entretien

L'entretien de ce produit au cours de la période de garantie doit être effectué par un centre de service ECHO autorisé. Pour le nom et l'adresse du centre de service ECHO le plus près de chez vous, demandez à votre détaillant ou appelez: 1-800-432-ECHO (3246). L'information de détaillant est également disponible sur notre Site Web. Lorsque vous présentez votre unité pour réparation / entretien de garantie, la preuve d'achat est requise.

Soutien aux produits de consommation ECHO

Si vous avez des questions concernant l'application, l'entretien ou la maintenance de ce produit vous pouvez appeler le département de soutien aux produits de consommation ECHO au 1-800-432-ECHO (3246) de 08:00 à 17:00 (heure normale centrale) du lundi au vendredi. Avant d'appeler, veuillez connaître le modèle et le numéro de série de votre unité.

Enregistrement de produit

Pour assurer une couverture de garantie sans soucis, il est important d'enregistrer votre équipement ECHO en ligne à www.echo-usa.com ou en remplissant la feuille d'enregistrement de garantie dans ce manuel. L'enregistrement de votre produit confirme votre couverture de garantie et fournit un lien direct entre vous et ECHO, si nous jugeons nécessaire de communiquer avec vous.

Littérature additionnelle

En plus de trouver de la littérature en ligne, les informations sont disponibles chez votre détaillant avec service autorisé ECHO ou en contactant ECHO Incorporated, 400 Oakwood Road, Lake Zurich, IL 60047, 1-800-432-ECHO (3246).

SÉCURITÉ

Pour une utilisation sécuritaire de votre produit

Lisez attentivement cette section avant d'utiliser votre produit.

- Les précautions décrites dans cette section contiennent des consignes de sécurité importantes. Veuillez les respecter scrupuleusement.
- Vous devez également lire les précautions figurant dans le corps du manuel lui-même.

Tout au long de ce manuel et sur le produit lui-même, vous trouverez des alertes de sécurité et des messages d'information utiles précédés de symboles ou de mots-clés. Vous trouverez, ci-après, les explications de ces symboles et mots-clés et ce qu'ils signifient pour vous.

DANGER

Le symbole d'alerte de sécurité accompagné du mot « DANGER » attire l'attention sur une action ou une situation qui, si elle n'est pas évitée, ENTRAÎNERA des blessures graves voire mortelles.

AVERTISSEMENT

Le symbole d'alerte de sécurité accompagné du mot « AVERTISSEMENT » attire l'attention sur une action ou une situation qui, si elle n'est pas évitée, POURRAIT ENTRAÎNER des blessures graves voire mortelles.

ATTENTION

Le symbole d'alerte de sécurité accompagné du mot « ATTENTION » attire l'attention sur une action ou une situation qui, si elle n'est pas évitée, POURRAIT ENTRAÎNER des blessures corporelles mineures ou modérées.

AVIS

Le message ci-joint fournit les informations nécessaires à la protection de l'appareil.

Remarque: Ce message ci-joint fournit des conseils pour l'utilisation, l'entretien et la maintenance de l'appareil.



SYMBOLE DE CERCLE ET DE BARRE OBLIQUE

Ce symbole signifie que l'action spécifique affichée est interdite. Le non-respect de ces interdictions peut entraîner des blessures graves ou mortelles.

Symboles internationaux

Symbole	Description	Symbole	Description
	Avertissement : consultez le manuel de l'opérateur		Courant direct
	Portez des protections pour les yeux, les oreilles et la tête		Ne pas exposer à la pluie/l'eau
	Portez une protection pour les mains et les pieds		Accessoire rotatif de coupe
	Sécurité/Alerte		Attention aux objets projetés
	Débranchez la batterie avant l'entretien		Surface brûlante
		Éloignez les tiers et les assistants à 15 m (50 ft) de distance	

Remarque: Certains symboles peuvent être absents sur certains équipements

Lire les manuels

- Fournir à tous les utilisateurs de cet équipement de la documentation pour obtenir des instructions sur l'utilisation sécuritaire.

Dégagez l'aire de travail

- Dégagez toujours la zone de travail des objets étrangers tels que des roches, du verre brisé, des clous, du fil ou de la ficelle, qui peuvent être jetés ou s'emmêler dans la fixation de coupe, et vérifiez s'il y a des dangers cachés. Les spectateurs et les collègues de travail doivent être avertis, et les enfants et les animaux doivent être empêchés de s'approcher de plus de 50 pieds (15 m) pendant que l'appareil est en marche.
- À l'extérieur de la zone de 50 pi (15 m), il y a toujours un risque de blessures causées par des objets jetés.
- Les spectateurs devraient être encouragés à porter une protection oculaire.
- Si vous êtes approché, arrêtez l'appareil et coupez la fixation.
- Lorsqu'une unité à lame est utilisée, il y a un risque supplémentaire de blessures pour les passants qui sont frappés avec la lame mobile en cas de poussée de la pale ou d'une autre réaction inattendue de la pale.

Maintenez une prise solide

- Tenez toujours la poignée d'accélération et la poignée de support avec les pouces et les doigts encerclant fermement les poignées.

Gardez une posture stable

- Restez d'aplomb en tout temps, avec les pieds solidement ancrés. Ne vous placez pas sur des surfaces glissantes, inégales ou instables. Ne travaillez pas dans une position inconfortable ou sur une échelle. Ne pas tenir à bout de bras.
- Continuez à couper la fixation en dessous de la taille.
- Gardez toutes les parties du corps à l'écart de l'accessoire de coupe en rotation.

Manipulation du produit

Avertissements et instructions de sécurité générale

Cette section contient les avertissements et instructions de sécurité générale définies pour les produits alimentés par une batterie équipant les outils portatifs et UL 2595, les outils transportables, les machines de jardinage et UL 62841-1. D'autres avertissements et instructions importants sont présentés dans les sections suivantes de ce manuel.

Importantes instructions de sécurité

AVERTISSEMENT

Lisez tous les avertissements de sécurité, les instructions, les illustrations et les spécifications fournis avec cet outil électrique. Le non-respect de toutes les instructions ci-dessous peut entraîner un choc électrique, un incendie, des blessures graves ou des dommages matériels.

Conservez tous les avertissements et toutes les instructions pour vous y référer ultérieurement.

Le terme « outil électrique » dans les avertissements fait référence à votre outil électrique à commande secteur (à cordon) ou à votre outil électrique à piles (sans fil).

Sécurité de l'aire de travail

- Gardez l'aire de travail propre et bien éclairée. *Les zones encombrées ou mal éclairées sont propices aux accidents.*
- Ne pas utiliser d'outils électriques dans des atmosphères explosives, comme en présence de liquides, de gaz ou de poussières inflammables. *Les outils électriques produisent des étincelles qui peuvent enflammer des poussières ou des fumées.*
- Éloignez les enfants et les passants lorsque vous utilisez un outil électrique. *Les distractions peuvent vous faire perdre le contrôle.*

Sécurité électrique

- Les fiches d'outils électriques doivent correspondre à la prise. Ne modifiez jamais la fiche de quelque façon que ce soit. N'utilisez pas de fiches adaptateurs avec des outils électriques mis à la terre. *Les fiches non modifiées et les prises correspondantes réduiront le risque de choc électrique.*

- Évitez le contact corporel avec les surfaces mises à la terre telles que les tuyaux, les radiateurs, les cuisinières et les réfrigérateurs. *Il y a un risque accru de choc électrique si votre corps est relié à la terre.*
- N'exposez pas les outils électriques à la pluie ou à des conditions humides. *Toute pénétration d'eau dans un outil électrique augmente le risque d'électrocution.*
- Ne malmenez pas le cordon. N'utilisez jamais le cordon pour transporter, tirer ou débrancher l'outil électrique. Gardez le cordon à l'écart de la chaleur, de l'huile, des arêtes vives ou des pièces mobiles. *Les cordons endommagés ou intriqués augmentent le risque de choc électrique.*
- Lorsque vous utilisez un outil électrique à l'extérieur, utilisez une rallonge adaptée à une utilisation à l'extérieur. *L'utilisation d'un cordon adapté à une utilisation à l'extérieur réduit le risque de choc électrique.*
- Si l'utilisation d'un outil électrique dans un endroit humide ne peut pas être évitée, vérifiez que l'alimentation est protégée par un disjoncteur de fuite de terre (DDFT ou disjoncteur différentiel). *L'utilisation d'un DDFT réduit le risque d'électrocution.*

Sécurité personnelle

- Restez vigilant, surveillez ce que vous faites et faites preuve de bon sens lorsque vous utilisez un outil électrique. N'utilisez pas d'outil électrique lorsque vous êtes fatigué, malade ou sous l'influence de drogues, d'alcool ou de médicaments. *Un moment d'inattention lors de l'utilisation d'outils électriques peut entraîner des blessures graves.*
- Utilisez un équipement de protection individuelle Portez toujours une protection oculaire. *L'équipement de protection, notamment le masque anti-poussières, les chaussures de sécurité antidérapantes, le casque de sécurité ou la protection auditive utilisé dans des conditions appropriées réduira les blessures corporelles.*
- Portez une protection auditive. *Un équipement de protection adéquat réduit le risque de perte auditive.*
- Prévenez les démarrages accidentels. Vérifiez que l'interrupteur est sur la position Arrêt avant de brancher son alimentation ou la batterie, de prendre ou de transporter l'outil. *Ne portez pas un outil électrique en gardant le doigt sur l'interrupteur. Ne mettez pas sous tension un outil électrique dont l'interrupteur est sur la position Marche. Sinon vous risquez des accidents.*

- Débranchez la batterie de l'appareil avant d'effectuer des réglages, de changer d'accessoires ou de ranger l'appareil. *Ces mesures de sécurité préventives réduisent le risque de démarrage accidentel.*
- Retirez toute clé de réglage ou clé à molette avant de mettre l'outil en marche. *Une clé laissée attachée à une pièce rotative d'un outil électrique peut entraîner des blessures.*
- Ne vous mettez jamais en situation de déséquilibre, en vous penchant trop en avant. Gardez de bons appuis et un bon équilibre en tout temps. *Cela permet un meilleur contrôle de l'outil électrique dans des situations inattendues.*
- Habillez-vous correctement. Ne portez pas de vêtements ou de bijoux amples. Gardez vos cheveux, vos vêtements et vos gants à l'écart des pièces mobiles. *Les vêtements amples, les bijoux ou les cheveux longs peuvent être coincés dans les pièces mobiles.*
- Si des dispositifs sont fournis pour le raccordement des installations d'extraction et de dépoussiérage, assurez-vous qu'ils sont connectés et utilisés correctement. *L'utilisation de l'aspiration de la poussière peut réduire les dangers liés à la poussière.*
- Ne laissez pas la familiarité acquise grâce à l'utilisation fréquente d'outils vous permettre de devenir complaisant et d'ignorer les principes de sécurité des outils. *Une action imprudente peut causer des blessures graves en une fraction de seconde.*

Vêtements appropriés

Portez des vêtements parfaitement ajustés et durables :

- des pantalons bien longs et des chemises à manches longues.
- **NE PAS PORTER DE SHORTS.**
- **NE PAS PORTER DE CRAVATES, NI ÉCHARPES, BIJOUX** ou des vêtements avec des éléments qui pendent et qui pourraient se coincer dans les pièces mobiles.
- Toujours boutonner les vêtements ou correctement fermer, et enfiler le pan de la chemise.
- Portez des chaussures de travail robustes avec des semelles en caoutchouc antidérapantes.

- Portez des gants de travail résistants, antidérapants et en caoutchouc pour améliorer votre prise sur les poignées. Les gants protègent également contre les coupures et les éraflures, les environnements froids et réduisent la transmission des vibrations de la machine à vos mains.
- NE PAS PORTER DE SANDALES.
- NE PAS METTRE L'APPAREIL EN MARCHÉ PIEDS NUS.

Utilisation et entretien des outils électriques

- N'exercez pas une pression excessive sur l'outil. Utilisez l'outil électrique approprié pour votre application. *L'outil électrique correct fera le travail mieux et plus sûrement à la cadence pour lequel il a été conçu.*
- N'utilisez pas l'outil électrique si l'interrupteur ne le met pas en marche et ne l'éteint pas. *Tout outil électrique qui ne réagit pas à son interrupteur est dangereux et doit être réparé.*
- Débranchez la fiche de la source d'alimentation ou la batterie avant d'effectuer des réglages, de changer un accessoire ou de ranger un outil électrique. *Ces mesures de sécurité préventives réduisent le risque de démarrage accidentel.*
- Tenez tous les outils électriques hors de portée des enfants. Ne permettez pas qu'une personne utilise un outil qu'elle ne connaît ou si elle n'a pas lu toutes ses instructions d'utilisation. *Les outils électriques sont dangereux lorsque leur utilisateur n'a pas reçu la formation requise.*
- Assurez le bon entretien régulier des outils électriques et de leurs accessoires. Vérifiez qu'aucune pièce mobile n'est mal alignée, grippée ou brisée et assurez-vous qu'aucun autre problème ne risque d'affecter le fonctionnement de l'outil électrique. S'il est endommagé, faites réparer l'outil électrique avant utilisation. *Des outils électriques mal entretenus sont la cause de nombreux accidents.*
- Gardez tous les outils de coupe affûtés et propres. *Les outils de coupe correctement entretenus, et bien affûtés risquent moins de se coincer et sont plus faciles à contrôler.*
- Utilisez l'outil électrique, les accessoires et les embouts, etc. conformément à leurs instructions, en tenant compte des conditions d'utilisation et du travail à effectuer. *L'utilisation d'un outil électrique pour toute activité non conforme à sa conception peut créer des risques et des dangers inacceptables.*

- Gardez les poignées et les surfaces de préhension sèches, propres et exemptes d'huile et de graisse. *Lorsque les poignées et les surfaces de préhension sont glissantes, elles ne permettent pas de manipuler et de contrôler l'outil en toute sécurité dans des situations inattendues.*

Utilisation et entretien des outils de batterie

- Rechargez uniquement les batteries avec un chargeur de la série ECHO eFORCE® 56 V. Un chargeur adapté à un type de batterie peut créer un risque d'incendie lorsqu'il est utilisé avec une batterie d'un autre type.
- Rechargez uniquement les batteries de la série ECHO eFORCE® 56 V. *L'utilisation d'un autre type de batterie crée des risques de blessure et d'incendie.*
- Lorsqu'une batterie n'est pas utilisée, vous devez la ranger sans risque de contact avec des objets métalliques, tels que trombones à papier, pièces de monnaie, clés, clous, vis ou autres petits objets métalliques, susceptibles d'établir une connexion entre ses bornes. *Tout contact métallique entre les bornes de la batterie peut provoquer des brûlures ou un incendie.*
- Dans des conditions d'utilisation abusives, un liquide peut sortir de la batterie. Vous ne devez jamais le toucher. En cas de contact accidentel avec la peau, rincez abondamment avec de l'eau. Si ce liquide entre en contact avec les yeux, consultez un médecin, en plus de rincer avec de l'eau. *Le liquide sortant de la batterie peut provoquer des irritations ou des brûlures.*
- N'ouvrez pas ou ne détruisez pas la batterie. *Les électrolytes contenus dans la batterie sont corrosifs et peuvent provoquer des lésions aux yeux ou à la peau. Ils peuvent être toxiques en cas d'ingestion.*
- Manipulez les batteries avec précaution afin d'éviter tout contact avec des matériaux conducteurs tels que bagues, bracelets, clés, etc. *Tout contact avec la batterie ou une de ses bornes conductrices peut provoquer une surchauffe et des brûlures.*
- N'utilisez pas une batterie ou un outil endommagé ou modifié. *Les batteries endommagées ou modifiées peuvent présenter un comportement imprévisible entraînant un incendie, une explosion ou un risque de blessure.*
- N'exposez pas une batterie ou un outil au feu ou à une température excessive. *L'exposition au feu ou à une température supérieure à 130 °C (265 °F) peut provoquer une explosion.*

- Suivez toutes les instructions de charge et ne chargez pas la batterie ou l'outil en dehors de la plage de température spécifiée dans les instructions. *Une mauvaise charge ou à des températures en dehors de la plage spécifiée peut endommager la batterie et augmenter le risque d'incendie.*

Entretien

- Ne modifiez pas et n'essayez pas de réparer l'outil ou la batterie, sauf si vous suivez des instructions d'utilisation et d'entretien fournies par le fabricant.
- Confiez l'entretien de votre outil électrique à un réparateur qualifié qui n'utilisera que des pièces de rechange conformes et identiques. *Vous serez ainsi certain d'utiliser un outil électrique en préservant sa sécurité opérationnelle.*
- Ne tentez jamais de réparer un bloc-batterie endommagé. *L'entretien des blocs-batteries ne doit être effectué que par le fabricant ou un prestataire de service agréé.*

Élimination des batteries sans danger pour l'environnement



Recyclez **GRATUITEMENT** votre batterie ECHO 56V dans un des centres de recyclage opérés par la Rechargeable Battery Recycling Corporation (RBRC). Composez le 1-800-822-8837 ou visitez le site Web <https://www.call2recycle.org> pour en savoir plus.

Les batteries utilisées dans cette machine contiennent des matériaux toxiques et corrosifs indiqués ci-dessous : Lithium-Ion, un matériau toxique.

 **AVERTISSEMENT**

Évacuez toutes les matières toxiques en respectant les méthodes spécifiées pour prévenir la contamination de l'environnement. Avant de mettre au rebut une batterie lithium-ion endommagée ou usée, contactez votre agence locale d'élimination des déchets ou l'agence locale de protection de l'environnement pour obtenir des informations et des instructions spécifiques. Déposez les piles/batteries dans un centre de recyclage ou d'élimination local, certifié pour l'élimination des piles au lithium-ion.

 **AVERTISSEMENT**

Si une batterie se fissure ou se casse, avec ou sans fuite, ne la rechargez pas et ne l'utilisez pas. Jetez-la et remplacez-la par une nouvelle batterie. N'ESSAYEZ PAS DE LA RÉPARER! Pour prévenir les blessures et les risques d'incendie, d'explosion ou de choc électrique, et pour éviter de polluer l'environnement :

- Couvrez les bornes de la batterie avec du ruban isolant adhésif robuste.
- N'ESSAYEZ PAS de retirer ou de détruire l'un des composants de la batterie.
- N'ESSAYEZ PAS d'ouvrir la batterie.
- En cas de fuite, les électrolytes libérés sont corrosifs et toxiques. NE LAISSEZ PAS la solution entrer en contact avec les yeux ou la peau, et ne pas l'avaler.
- NE METTEZ PAS ces piles/batteries dans vos ordures ménagères habituelles.
- NE PAS incinérer.
- NE LES METTEZ PAS là où ils feront partie d'un site d'enfouissement de déchets ou d'un flux de déchets solides municipaux.
- Déposez-les dans un centre de recyclage ou d'élimination certifié.

Déclaration FCC

Cet appareil est conforme à la partie 15 des règles de la FCC. Son utilisation est soumise aux deux conditions suivantes :

- Cet appareil ne doit pas provoquer d'interférences nuisibles.
- Cet appareil doit accepter toute interférence reçue, y compris les interférences susceptibles de provoquer un fonctionnement indésirable.

ATTENTION

Les changements ou modifications non expressément approuvés par la partie responsable de la conformité peuvent annuler le droit de l'utilisateur à faire fonctionner l'équipement.

AVIS

Cet équipement a été testé et déclaré conforme aux limites imposées aux appareils numériques de la Classe B, en vertu de la Partie 15 des règles de la FCC. Ces limites sont conçues pour fournir une protection raisonnable contre les interférences nuisibles dans une installation résidentielle. Cet appareil génère, utilise et peut émettre des fréquences radio et, s'il n'est pas installé et utilisé conformément aux instructions, il peut provoquer des interférences nuisibles à la réception de la radio ou de la télévision. La réception peut être déterminée en éteignant et en rallumant l'appareil. L'utilisateur est invité à essayer de corriger les interférences en utilisant une ou plusieurs des mesures suivantes :

- Réorienter ou déplacer l'antenne réceptrice.
- Augmenter la distance entre l'équipement et le récepteur.
- Brancher l'équipement sur une prise d'un circuit différent de celui du récepteur.
- Consultez le concessionnaire ou un technicien expérimenté en radio/télévision pour obtenir de l'aide.

Équipements

 **AVERTISSEMENT**

Utiliser uniquement des accessoires ECHO. Des blessures graves peuvent résulter de l'utilisation d'une combinaison d'accessoires non approuvés. ECHO Incorporated ne sera pas responsable de la défaillance des dispositifs de coupe, des accessoires ou des accessoires qui n'ont pas été testés et approuvés par ECHO Incorporated. Lire et respecter toutes les consignes de sécurité figurant dans ce manuel et le manuel de sécurité.

- ◆ Vérifier l'appareil pour s'assurer qu'il n'y a pas d'écrous, boulons ou vis qui manquent ou sont desserrés. Les serrer ou les remplacer au besoin
- ◆ Vérifier que le bouclier n'est pas endommagé et qu'il est bien en place. Les remplacer s'ils sont endommagés ou manquants.
- ◆ Vérifier que l'accessoire de coupe est solidement fixé et en bon état de fonctionnement.
- ◆ Vérifier si la poignée de support est bien ajustée pour un fonctionnement optimal. Consulter la section d'assemblage pour l'ajustement adéquat.

 **AVERTISSEMENT**

Les pièces mobiles peuvent sectionner des doigts ou entraîner des blessures graves. Garder les mains, les vêtements et les objets non attachés hors de portée de toute ouverture.

- ◆ *Toujours arrêter l'appareil et s'assurer que toutes les pièces mobiles sont complètement arrêtées avant de dégager des obstructions, éliminer des débris ou entretenir l'appareil.*
- ◆ *Ne pas utiliser l'unité tant que toutes les protections et les caches de protection ne sont pas correctement installés.*
- ◆ *Ne JAMAIS approcher la main d'une ouverture pendant que l'appareil est en marche. Des pièces mobiles peuvent ne pas être visibles dans les ouvertures.*

Avertissements et instructions de sécurité générale pour les outils ECHO suivants : Taille-haies à arbre incurvé, taille-haies à arbre droit, motoculteur ou sécateur sur perche, ou unité DPAS configurée comme un taille-haie à arbre incurvé, un taille-haie à arbre droit, un motoculteur ou un sécateur sur perche.

Cette section contient les avertissements et instructions de sécurité générale prescrits pour les taille-haies électriques portatifs à moteur, les coupe-bordures, les cultivateurs et les sécateurs sur perche, contenus dans l'UL 82. D'autres avertissements et instructions importants sont présentés dans les sections subséquentes de ce manuel.

CONSIGNES DE SÉCURITÉ IMPORTANTES



AVERTISSEMENT

Lors de l'utilisation de taille-bordures électriques, de coupe-bordures, de cultivateurs et de sécateurs sur perche, des mesures de sécurité de base ci-après doivent toujours être prises afin de réduire les risques d'incendie, de décharges électriques et de blessures corporelles :

LISEZ TOUTES LES INSTRUCTIONS.

1. Évitez les environnements dangereux – N'utilisez pas les appareils dans des endroits humides ou mouillés.
2. Ne les utilisez pas sous la pluie.
3. Tenez les enfants à l'écart – Veillez à ce que tous les visiteurs soient tenus à l'écart de la zone de travail.
4. Habillez-vous correctement – Ne portez pas de vêtements amples ni de bijoux. Ils peuvent s'accrocher à des pièces en mouvement. Il est recommandé de porter des gants en caoutchouc et des chaussures adéquates pour travailler à l'extérieur. Portez un couvre-chef protecteur pour contenir les cheveux longs.
5. Utilisez des lunettes de sécurité – Utilisez toujours un masque facial ou un masque anti-poussière si l'opération est poussiéreuse.
6. Utilisez le bon appareil – n'utilisez pas l'appareil pour un travail autre que celui pour lequel il est destiné.
7. Éviter les démarrages involontaires – Ne portez pas l'appareil avec le doigt sur l'interrupteur. Assurez-vous que l'interrupteur est éteint lorsque vous branchez l'appareil.

8. Ne saisissez pas les lames ou les arêtes de coupe exposées lorsque vous prenez ou tenez l'appareil.
9. Ne forcez pas l'appareil – Il fera mieux le travail et présentera moins de risques de blessures s'il est utilisé à la vitesse pour laquelle il a été conçu.
10. Ne tendez pas trop les bras – gardez toujours un bon appui et un bon équilibre.
11. Restez vigilant – Faites attention à ce que vous faites. Faites preuve de bon sens. N'utilisez pas l'appareil lorsque vous êtes fatigué.
12. Entreposez les appareils inactifs à l'intérieur – lorsqu'ils ne sont pas utilisés, les appareils doivent être entreposés à l'intérieur, dans un endroit sec et fermé à clé, hors de portée des enfants, et la batterie doit être retirée.
13. Entretenez l'outil avec soin – Gardez le tranchant aiguisé et propre pour obtenir les meilleures performances et réduire tout risque de blessure. Suivez les instructions pour la lubrification et le remplacement des accessoires. Gardez les poignées sèches, propres et exemptes d'huile et de graisse.
14. Vérifier les pièces endommagées – Avant de continuer à utiliser l'appareil, il convient de vérifier minutieusement si une protection ou une autre pièce est endommagée afin de s'assurer qu'elle fonctionnera correctement et qu'elle remplira la fonction pour laquelle elle a été conçue. Vérifiez que les pièces mobiles sont bien alignées, qu'elles ne sont pas grippées, qu'elles ne sont pas cassées, qu'elles sont bien montées et qu'aucun autre problème ne risque d'affecter le fonctionnement de l'appareil. Une protection ou une autre pièce endommagée doit être correctement réparée ou remplacée par un centre de maintenance agréé, sauf indication contraire dans le présent manuel.
15. Taille-bordure
 - Maintenez les protections en place et en état de fonctionnement.
 - Gardez les lames métalliques bien aiguisées.
 - Tenez les mains et les pieds à l'écart de la zone de coupe.
16. Cultivateur
 - Tenez les mains à l'écart des lames.
17. N'approchez pas les mains des lames.
 - Tenez toutes les parties du corps à l'écart de la chaîne de scie. Ne pas retirer les matériaux coupés et ne pas maintenir les matériaux à couper lorsque les lames bougent. Veillez à ce que l'interrupteur soit éteint lorsque vous dégagez des matériaux coincés. La chaîne de scie continue à tourner après l'arrêt de l'interrupteur. Un moment d'inattention lors de l'utilisation de l'élagueuse à grande portée peut entraîner des blessures graves.

- Portez l'élagueuse à grande portée par la poignée avec la chaîne de scie arrêtée. Lorsque vous transportez ou rangez l'élagueuse à grande portée, placez toujours le couvercle du dispositif de la chaîne de scie. Une manipulation correcte de l'élagueuse à grande portée permet de réduire les risques de blessures causées par la chaîne de scie.
- Tenez l'élagueuse à grande portée uniquement par les surfaces de préhension isolées, car la chaîne de la scie peut entrer en contact avec des câbles cachés. Le contact de la chaîne de scie avec un fil « sous tension » peut rendre les pièces métalliques exposées de l'élagueuse à grande portée « sous tension » et provoquer une décharge électrique sur l'opérateur.
- N'utilisez pas l'élagueuse à grande portée lorsque les conditions météorologiques sont mauvaises, en particulier lorsqu'il y a un risque de foudre. Cette précaution permet de réduire le risque d'être frappé par la foudre.
- Pour réduire le risque d'électrocution, n'utilisez jamais l'appareil à proximité de lignes électriques. Le contact ou l'utilisation à proximité de lignes électriques peut provoquer des blessures graves ou une électrocution mortelle.
- Tenez toujours l'élagueuse à grande portée à deux mains lorsque vous l'utilisez. Tenez l'élagueuse à grande portée avec les deux mains pour éviter toute perte de contrôle.
- Portez toujours un casque de protection lorsque vous utilisez l'élagueuse à grande portée au-dessus de la tête. La chute de débris peut entraîner des blessures graves.

DESCRIPTION

Repérez ces autocollants de sécurité ou gravures sur votre appareil. Assurez-vous qu'ils sont lisibles et que vous comprenez et suivez les instructions indiquées. S'ils ne sont pas lisibles, vous pouvez en commander d'autres chez votre concessionnaire ECHO. Les images ci-dessous sont données à titre d'exemple. Celles apposées sur votre appareil peuvent être différentes.

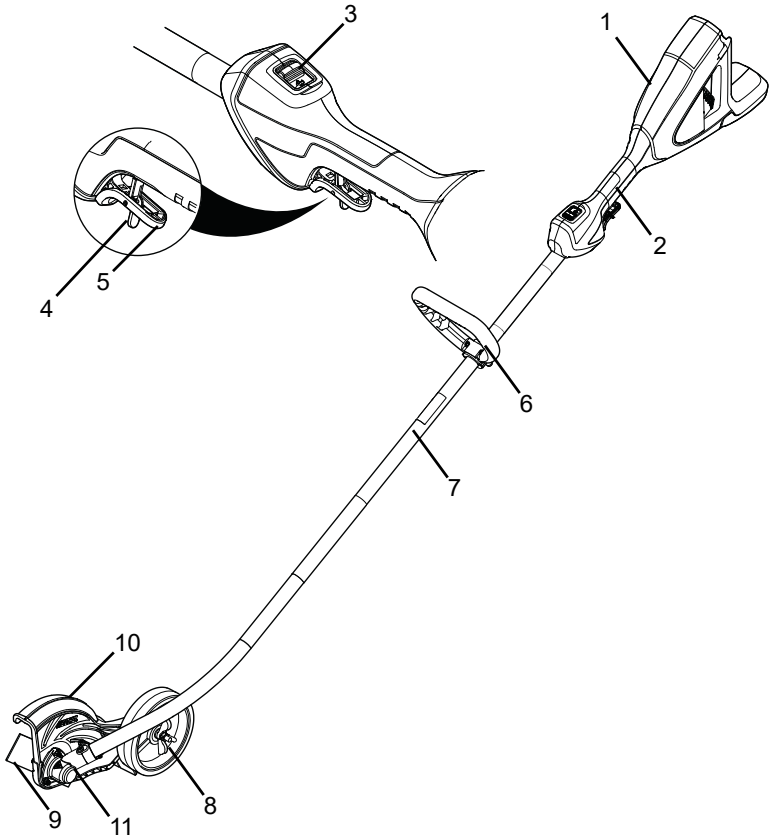

1. Ensemble moteur
2. Poignée d'accélération – main droite
3. Commutateur de vitesse
4. Levier de verrouillage
5. Commutateur
6. Poignée de soutien – main gauche
7. Ensemble arbre d'entraînement
8. Disque
9. Lame
10. Pare-débris
11. Carter d'engrenages

CONTENU

Le produit ECHO que vous venez d'acheter a été pré-assemblé en usine. Du fait des restrictions imposées par l'emballage, l'assemblage de certaines pièces peut être nécessaire.

Vérifier soigneusement le contenu et contacter le détaillant ou le concessionnaire ECHO immédiatement si des pièces sont manquantes ou endommagées. Se reporter à la liste de contrôle ci-dessous pour vérifier si des pièces manquent.

- 1 Bloc moteur / Arbre moteur
- 1 Manuel d'utilisation
- 2 Goupille fendue
- 1 Batterie*
- 1 Chargeur de batterie*

*Toutes les unités n'incluent pas la batterie et le chargeur.

AVIS

Pour une liste complète des batteries compatibles avec cet outil et tous les outils ECHO 56V alimentés par batterie, scannez ce code ou visitez le site
<https://www.echo-usa.com/battery-information>



ASSEMBLAGE

Réglage de la poignée support

1. Le cas échéant, mettre la poignée maintenue sur une position confortable et serrer les vis.

Remarque: L'illustration montre l'espacement minimum pour la poignée support.

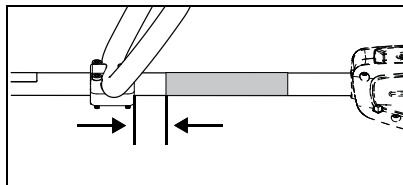

Information sur la température

Températures ambiantes recommandées :

	Charge		Utilisation/ décharge		Stockage	
	Faible	Élevée	Faible	Élevée	Faible	Élevée
Produit (1)	Ne s'applique pas		0 °C (32 °F)	45 °C (113 °F)	0 °C (32 °F)	45 °C (113 °F)
Batterie (2)(3)	4 °C (39 °F)	40 °C (104 °F)	0 °C (32 °F)	45 °C (113 °F)	0 °C (32 °F)	45 °C (113 °F)
Chargeur	4 °C (39 °F)	40 °C (104 °F)	Ne s'applique pas		0 °C (32 °F)	45 °C (113 °F)

(1) Ces données partent du principe que la batterie est correctement chargée ou stockée à la plage de température indiquée pour l'utilisation du chargeur (4 °C [39 °F]) – 40 °C [104 °F]).

(2) Les batteries chaudes à température ambiante élevée nécessitent des temps de charge plus longs.

(3) Pour augmenter la durée de vie des batteries stockés pendant plus de 3 mois, ECHO recommande de stocker les batteries lorsque les 3 voyants verts sont allumés sur l'indicateur de capacité de la batterie (BCI), à une température ambiante comprise entre 16 °C (60 °F) à 27 °C (80 °F), et sans exposition directe aux rayons du soleil.

Remarque : Le stockage à long terme des batteries dans des conditions ou à des niveaux de charge sur l'indicateur de capacité de la batterie (BCI) autres que ceux indiqués ci-dessus peut réduire les performances et l'autonomie de la batterie.

Charge de la batterie

AVIS

Voir les manuels spécifiques à chaque modèle et fournis avec la batterie et le chargeur.

WARNING

- ◆ Rechargez uniquement les batteries de la série ECHO eFORCE® 56V avec un chargeur de cette même série.

- ◆ Tenez le chargeur et la batterie à l'écart de l'humidité et de tout liquide.
- ◆ Ne faites pas fonctionner le chargeur sur une surface facilement combustible (p. ex. papier, textile) ou dans un environnement présentant un risque élevé d'incendie.
- ◆ Ne pas couvrir le chargeur. Une chargeur couvert ne peut pas refroidir correctement.
- ◆ Ne pas faire fonctionner le chargeur dans des atmosphères explosives, en présence de liquides inflammables, gaz ou poussière. Le chargeur peut produire des étincelles qui peuvent enflammer la poussière ou les fumées – il y a un risque d'explosion.
- ◆ Connectez le chargeur uniquement au secteur de tension et de fréquence spécifié sur la plaque nominale.
- ◆ Connectez le chargeur uniquement à une prise murale facilement accessible.
- ◆ N'insérez jamais d'objets dans les fentes de refroidissement de la batterie ou du chargeur.
- ◆ Ne chargez pas et n'utilisez pas une batterie et un chargeur défectueux, endommagés ou déformés.
- ◆ N'ouvrez pas, n'endommagez pas ou ne laissez pas tomber la batterie ou le chargeur.
- ◆ Le liquide peut fuir de la batterie s'il est endommagé ou s'il n'est pas utilisé correctement; évitez tout contact avec la peau. En cas de contact accidentel, lavez les zones touchées de la peau avec beaucoup d'eau et de savon. Si du liquide pénètre dans les yeux, ne pas frotter. Rincez les yeux à grande eau pendant au moins 15 minutes. Faites appel à un médecin.
- ◆ Ne jamais relier (court-circuiter) les contacts de la batterie ou les bornes du chargeur avec des objets métalliques.
- ◆ Protégez de la lumière directe du soleil, de la chaleur et des flammes nues et ne jetez jamais la batterie dans le feu; il y a un risque d'explosion.
- ◆ Si vous voyez de la fumée ou du feu sortant du chargeur, débranchez-le immédiatement de la prise murale.
- ◆ Si le cordon d'alimentation est endommagé, débranchez immédiatement la fiche afin d'éviter tout risque de décharge électrique.
- ◆ N'exposez pas la batterie aux micro-ondes ou à la haute pression.

- ◆ Pour éviter tout risque de trébuchement, placez et marquez le cordon de telle manière qu'il ne puisse pas être endommagé, et ne risque pas de mettre en danger d'autres personnes.

AVIS

La batterie sort d'usine partiellement chargée. Elle doit être complètement chargée avant sa première utilisation. Chargez la batterie lorsqu'elle ne produit plus suffisamment d'énergie pour faire fonctionner l'appareil ou lorsque les voyants de la batterie indiquent que la batterie est faible.

Remarque : Votre chargeur peut être différent de celui illustré.

1. Branchez le cordon CA du chargeur à une prise murale.
2. Alignez les rails de la batterie avec les rainures du chargeur et faites glisser la batterie dans le chargeur.
3. Pendant la charge normale, le chargeur à DEL (A) clignotera VERT.

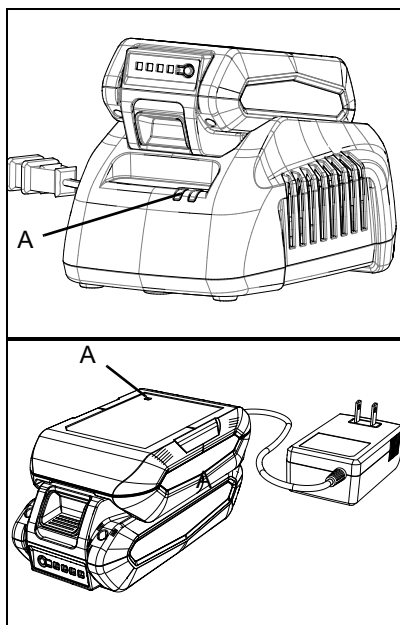

AVIS

Si le chargeur détecte un problème, le voyant clignote en ROUGE. Retirez la batterie du chargeur. Nettoyez les contacts et réinstallez la batterie dans le chargeur. Si la température de la batterie est en dehors de la plage thermique spécifiée (voir le tableau des températures ambiantes recommandées), le voyant reste ROUGE.

4. Lorsque la charge est complète, le voyant demeure VERT. Consultez le manuel de la batterie pour en savoir plus sur la durée de la charge.
5. Vérifiez que la batterie est complètement chargée. Retirez la batterie du chargeur, appuyez sur le bouton d'état de charge de la batterie (B) et vérifiez l'affichage à DEL.

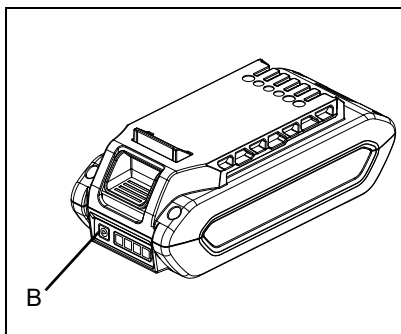

- Un voyant vert indique que la batterie a une charge de 1 à 24 %.
 - Deux voyants verts indiquent que la batterie a une charge de 25 à 54 %.
 - Trois voyants verts indiquent que la batterie a une charge de 55 à 79 %.
 - Quatre voyants verts indiquent que la batterie a une charge de 80 à 100 %.
6. Débranchez le cordon c.a. du chargeur de la prise murale.

Installation de la batterie

AVERTISSEMENT

L'accessoire fonctionne lorsque la batterie est installée et que le levier de déverrouillage (le cas échéant) et l'interrupteur d'alimentation sont enclenchés. Assurez-vous que l'appareil est bien positionné pour prévenir la perte de contrôle et les blessures graves possibles. Maintenez les pièces mobiles de l'accessoire à l'écart des objets pouvant s'enchevêtrer ou être projetés.

Remarque: La batterie vient partiellement chargée de l'usine et doit être complètement chargée avant sa première utilisation.

1. Alignez les crêtes (A) sur la batterie avec des rainures dans la tête d'alimentation. Faites glisser la batterie dans la tête d'alimentation.
2. Assurez-vous que le loquet de la batterie (B) s'enclenche et que la batterie est sécurisée avant de commencer à l'utiliser.

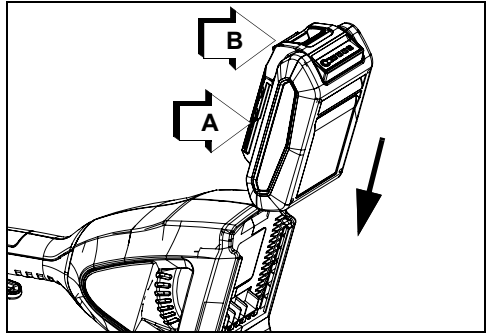

AVIS

Assurez-vous que le loquet de la batterie est complètement engagé avant d'utiliser l'appareil.

Retrait de la batterie

Pour retirer la batterie, appuyez sur le loquet de dégagement de la batterie (C), faites glisser la batterie hors de la tête d'alimentation.

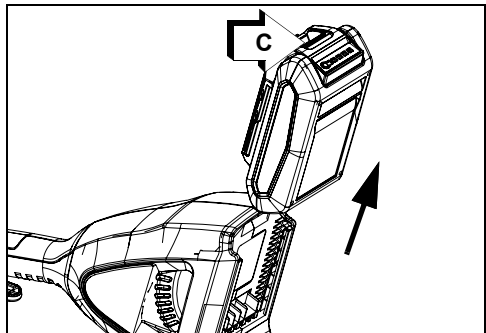

FONCTIONNEMENT

Démarrage de l'appareil

! AVERTISSEMENT

L'appareil fonctionnera lorsque la batterie est installée dans son support et que le cran de sécurité (si applicable) ainsi que l'interrupteur de courant sont engagés. Assurez-vous que l'appareil est bien positionné afin de prévenir la perte de contrôle et possiblement des blessures graves.

Remarque: Ce modèle comprend deux modes d'utilisation : Basse et haute vitesse. Utilisez le commutateur de vitesse pour passer de la basse vitesse (tortue) à la haute vitesse (lapin). Utilisez la gâchette d'accélération pour augmenter la vitesse de chaque mode.

1. Gardez les pièces mobiles de l'appareil loin des objets qui pourraient s'emmêlés ou être éjectés et des surfaces qui pourraient faire perdre le contrôle.
2. Placez le commutateur de vitesse (A) au mode désiré. Déplacez le cran de sécurité (B) de la gâchette d'accélération vers l'avant, ce qui libèrera la gâchette, permettant l'accélération.

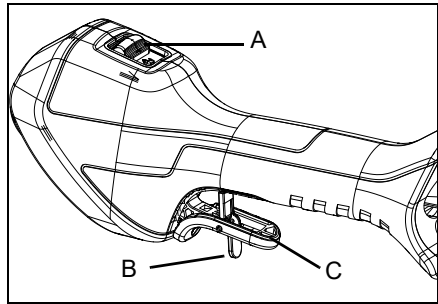

Arrêt de l'appareil**⚠ AVERTISSEMENT**

L'accessoire de coupe continuera de fonctionner pour un court moment une fois l'appareil mis hors tension.

1. Relâchez la gâchette d'accélération (C) et attendez que l'accessoire de coupe cesse de fonctionner.
2. Si l'appareil ne s'arrête pas lorsque la gâchette d'accélération est relâchée, enlevez la batterie pour couper l'alimentation de l'appareil. Apportez l'appareil à un centre de service autorisé afin de régler le problème avant de réutiliser l'appareil.

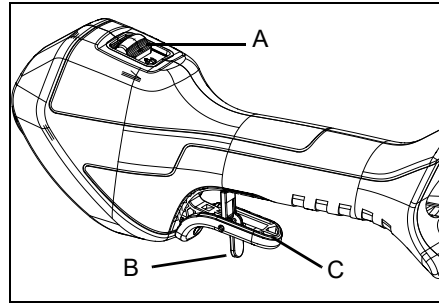

Techniques d'utilisation du coupe-bordures

1. Avant de couper les bordures, arroser la zone afin d'assouplir le sol et faciliter la coupe.
2. Avant de couper les bordures, vérifier la zone et enlever tous les obstacles et objets susceptibles d'être projetés.
3. Prévoir de couper régulièrement les bordures pour faciliter l'entretien et éviter de passer plus d'une fois.

Remarque: Il peut être nécessaire de régler la profondeur de la lame en raison des différences de hauteur entre la surface dure et la hauteur maximale des herbes.

AVERTISSEMENT

Retirer la batterie avant de régler la hauteur de la lame, sinon vous risquez de vous blesser gravement.

ATTENTION

Toujours porter des gants pour éviter de vous blesser. Le carter d'engrenage et la zone environnante peuvent être chauds.

4. Desserrer le bouton de réglage (A). Déplacer la molette vers le haut pour augmenter la profondeur de coupe, ou vers le bas pour la diminuer. Une profondeur de 13 mm est optimale. Serrer le bouton de réglage (A).

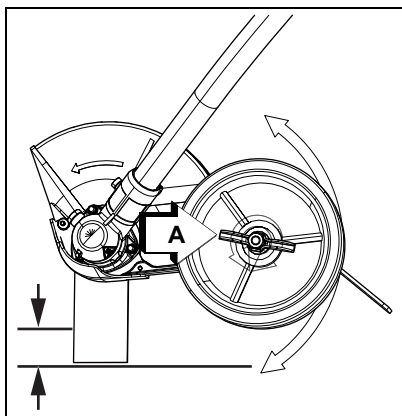

5. Avant de couper les bordures, planifier le sens de déplacement de manière à ce que l'appareil soit toujours positionné à votre droite et pour marcher sur une surface dure dans la mesure du possible.

6. Positionner le coupe-bordures comme indiqué.

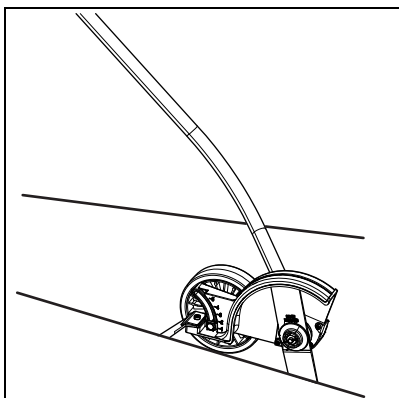

AVERTISSEMENT

Avant d'utiliser cet appareil, vous devez avoir lu et compris l'intégralité de son manuel d'utilisation afin d'éviter des blessures graves.

7. Lorsque vous commencez à tailler des bordures, faites tourner l'appareil à sa vitesse maximale et approchez lentement la lame du sol, en veillant à ne pas heurter le béton avec la lame.
8. Ne pas forcer la coupe. Avancer aussi vite que la lame le permet.



AVERTISSEMENT

L'ensemble de l'appareil, en particulier l'arbre d'entraînement, peut devenir très chaud pendant la coupe. Éviter tout contact pendant et immédiatement après l'utilisation, pour éviter des blessures graves.



ENTRETIEN

 AVERTISSEMENT

Les pièces mobiles peuvent amputer les doigts et causer de graves blessures. Gardez les mains, vêtements et objets libres hors de portée de toute ouverture. Arrêtez toujours l'unité et assurez-vous que toutes les pièces mobiles se sont complètement arrêtées avant d'enlever les obstructions, de nettoyer les débris ou d'entretenir l'appareil. Laissez l'appareil refroidir avant de procéder à son entretien. Portez des gants pour protéger vos mains des bords tranchants et des surfaces chaudes.

 AVERTISSEMENT

L'utilisation d'un appareil mal entretenu peut causer de graves blessures à l'utilisateur ou aux curieux. Suivez toujours les instructions d'entretien telles que prescrites, sinon de graves blessures peuvent être causées.

Votre appareil est conçu pour fournir de nombreuses heures de service sans problème. L'entretien préventif régulier aidera votre appareil à atteindre cet objectif. Si vous n'êtes pas sûr ou n'êtes pas équipé des outils nécessaires, nous vous recommandons de déposer votre appareil auprès d'un revendeur pour des travaux de maintenance. Pour vous aider à décider si vous souhaitez faire vous-même ou demander au revendeur de le faire, chaque tâche de maintenance a été notée. Si la tâche n'est pas répertoriée, consultez votre revendeur pour les réparations.

Niveaux de compétence

Niveau 1 = Facile à faire. Des outils simples peuvent être requis.

Niveau 2 = Difficulté modérée. Certains outils spécialisés peuvent être requis.

Niveau 3 = Contactez votre revendeur.

Cliquez ICI ou allez à <http://www.echo-usa.com/products/maintenance-kit>

Intervalles de maintenance

COMPOSANT OU SYSTÈME	PROCÉDURE D'ENTRETIEN	Niveaux de compétence
Au quotidien ou avant utilisation		
Batterie / Compartiment de batterie	Inspecter / Nettoyer / Charger	1
Vis / Écrous / Boulons	Inspecter / Serrer / Remplacer	1
Arbre de transmission	Graisse ¹	2
Carter d'engrenage (certains modèles)	Graisse ²	2

REMARQUES SUR LA PROCÉDURE D'ENTRETIEN :

¹ Appliquez de la graisse à base de lithium toutes les 25 heures d'utilisation.

² Appliquez de la graisse à base de lithium toutes les 50 heures d'utilisation.

**AVERTISSEMENT**

S'il n'est pas entretenu correctement, le produit peut poser un risque grave pour la santé physique.

AVIS

S'il n'est pas entretenu correctement, les performances du produit peuvent se détériorer. Les intervalles de temps indiqués correspondent au maximum. L'utilisation actuelle et votre expérience détermineront la fréquence d'entretien requise. Lorsque vous trouvez un défaut, demandez à votre revendeur ECHO de réparer.

Maintenance et entretien

AVERTISSEMENT

Retirez la batterie avant d'effectuer des procédures de maintenance.

Nettoyage de la batterie et du compartiment de la batterie

AVERTISSEMENT

Risque de décharges électriques ou d'incendie. N'utilisez pas de matériaux conducteurs pour nettoyer la batterie ou le compartiment de batterie. Sinon, des blessures graves peuvent en résulter.

1. Relâchez l'interrupteur et laissez l'appareil s'arrêter.
2. Appuyez sur le loquet de dégagement de la batterie (A) et faites glisser la batterie hors de la tête d'alimentation.
3. Utilisez de l'air comprimé ou une brosse à poils doux pour enlever les débris de la batterie et du compartiment de la batterie.

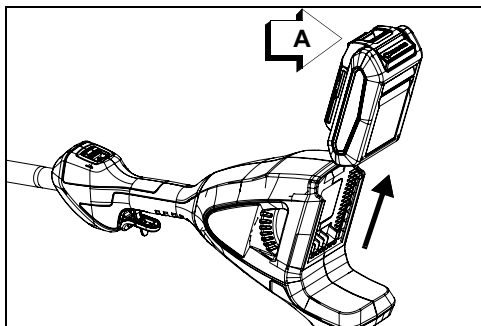

Graissage

Niveau 1.

Pièces requises : Graisse au lithium

AVIS

Les carters d'engrenage sans bouchon de graisse (A) ne nécessitent pas de lubrification.

Remarque : Votre pare-débris peut être différent de celui illustré.

Carter d'engrenages

1. Retirer le bouchon de graisse (A) et ajouter de la graisse dans le carter d'engrenage. Ne pas trop remplir.
2. Remplacer le bouchon et visser fermement.

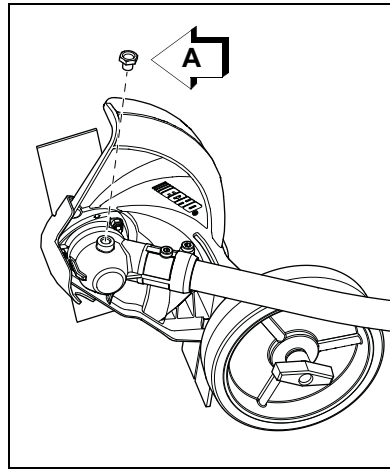

Arbre de transmission

1. Desserrer la vis de fixation (B) et retirer la vis de positionnement (C). Retirer le boîtier d'engrenage et le bouclier du carter de l'arbre d'entraînement.
2. Retirer le câble flexible (D) du boîtier de l'arbre d'entraînement, l'essuyer et l'enduire à nouveau de 15 ml (0,5 oz) de graisse.
3. Remettre le câble flexible dans le boîtier de l'arbre d'entraînement. NE PAS salir le câble flexible.
4. Installer l'ensemble boîtier d'engrenage et bouclier. Aligner le trou de la vis de positionnement avec le trou du boîtier de l'arbre d'entraînement.
5. Serrer fermement la vis.

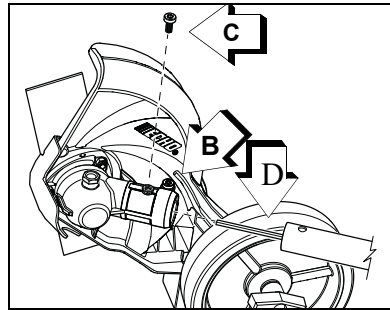

Remplacement de la lame

Niveau 1.

Pièces nécessaires: Lame, nouvelle goupille fendue.

Remarque: Remplacer la lame lorsqu'elle est usée au-dessous de 15 cm (6 po.).

ATTENTION

Porter des gants pour éviter les blessures. Le boîtier de transmission et son voisinage peuvent être brûlants.

1. Retirer la goupille fendue (A).
2. Faire tourner la lame à la main jusqu'à ce que les trous de son adaptateur interne (B) s'alignent sur ceux de la boîte d'engrenages. Insérer l'outil de blocage (G) fourni pour immobiliser l'arbre de PDF (C).

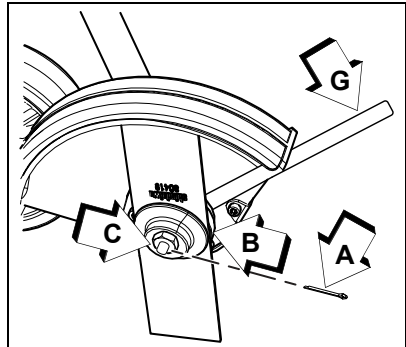

3. Retirer l'écrou de lame (D) en le tournant dans le sens horaire à l'aide de la clé à douille fournie. Retirer l'adaptateur de lame externe (E) et la lame (F).
4. Installer et centrer la nouvelle lame (F) sur l'adaptateur interne (B).
5. Installer l'adaptateur externe (E) et l'écrou (D). Serrer l'écrou (D) fermement en le tournant dans le sens antihoraire.

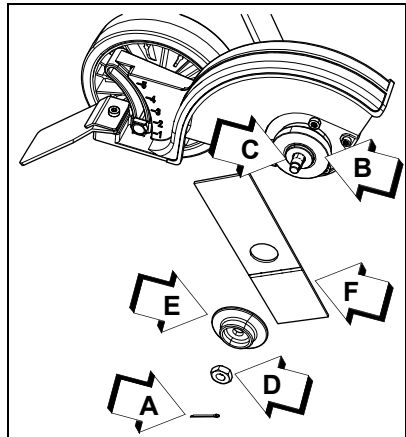

Remarque: Ne jamais réutiliser la goupille fendue.

6. Installer la nouvelle goupille fendue (A) pour obtenir des noix et plier les deux jambes de broches dans le sens anti-horaire autour l'arbre de PDF (C).

DÉPANNAGE

Panne	Cause	Solution
Le voyant du chargeur rouge clignote ou ne s'allume pas	Fiche non connectée à la prise de courant	Branchez le chargeur
	Batterie non installée correctement	Vérifiez l'installation de la batterie
	Connexion obstruée	Réinstallez à nouveau la batterie après avoir supprimé les obstructions de la connexion
	Défaut dans le chargeur	Consultez votre revendeur
	Défaut dans la batterie	Consultez votre revendeur
L'unité ne se met pas sous tension	Batterie non installée correctement	Vérifiez l'installation de la batterie
L'unité ne fonctionne pas une fois sous tension	Batterie déchargée	Chargez la batterie
	Batterie en dehors de la plage de température acceptable	Retirez la batterie et laissez refroidir
La durée de fonctionnement est trop courte	Batterie en dehors de la plage de température acceptable	Retirez la batterie et laissez refroidir
	Les composants électroniques de l'appareil chauffent trop	Éteignez l'appareil et laissez refroidir
	Batterie déchargée	Chargez la batterie

La vérification et la maintenance nécessitent des connaissances spécialisées. Si vous n'êtes pas en mesure de vérifier et d'entretenir le produit ou de faire face à un défaut vous-même, contactez votre revendeur. N'essayez pas de démonter le produit. Consultez votre revendeur en cas de problème qui n'est pas couvert dans le tableau ci-dessus, ou d'autres préoccupations de ce type. Pour les pièces de rechange et les consommables, veuillez utiliser uniquement des pièces d'origine et des produits et composants désignés. L'utilisation de pièces d'autres fabricants ou de composants non désignés peut entraîner un dysfonctionnement.

ENTREPOSAGE

Entreposage

AVERTISSEMENT

Ne pas entreposer dans un endroit où les fumées combustibles pourraient s'accumuler. Un incendie peut en résulter.

Lorsque vous entreposez le produit pendant de longues périodes, assurez-vous que les préparations suivantes pour le stockage sont effectuées.

Appareil

Ne pas entreposer votre appareil sans effectuer une maintenance protectrice d'entreposage qui comprend ce qui suit :

1. Mettre l'appareil hors tension.
2. Retirer la batterie.
3. Enlever l'accumulation de poussières et de débris sur la partie extérieure de l'appareil.
4. Serrer l'ensemble des vis et des écrous.
5. Couvrir le compartiment de la batterie, la batterie et le chargeur.
6. Ranger l'unité dans un endroit sec et sans poussière hors de la portée des enfants.

Batterie

1. Retirer la batterie.
2. Entreposez dans un endroit sec, à l'abri de la poussière, hors de portée des enfants.
3. Entreposez à des températures conformes au tableau des températures ambiantes recommandées.
4. Chargez la batterie en fonction du tableau de la température ambiante.

Chargeur

1. Retirez la batterie du chargeur.
2. Débranchez le chargeur de l'alimentation électrique.
3. Entreposez dans un endroit sec, à l'abri de la poussière, hors de portée des enfants.

Élimination



Les principales pièces plastiques qui composent le produit ont des codes qui indiquent leurs matériaux. Les codes font référence aux matériaux suivants; éliminez ces pièces en plastique conformément à la réglementation locale.

Matériaux

Marque	Matériau
>PA6-GF<	Nylon 6 – Fibre de verre
>PP-GF<	Polypropylène – Fibre de verre
>PE-HD<	Polyéthylène
>PP<	Polypropylène

- La batterie contient du lithium. Éliminez uniquement à un point de collecte désigné.
- Les batteries lithium-ion doivent être éliminées correctement.
- Veuillez communiquer avec votre revendeur au cas où vous ne sauriez pas comment éliminer ou recycler les déchets de pièces en plastique.

CARACTÉRISTIQUES

MODÈLE	DPE-2100
Longueur	1 751 mm (69 po)
Largeur	302 mm (12 po)
Hauteur	345 mm (13 po)
Poids (sans lame ni batterie)	4,2 kg. (9 lb)
Batterie	Gamme ECHO eFORCE® 56 V
Type	Li-Ion
Tension de la batterie	56 (valeur nominale : 50,4)
Capacité	Voir le manuel de la batterie

MODÈLE	DPE-2100
Type de chargeur	Gamme ECHO eFORCE® 56 V
Tension d'entrée du chargeur	120 V CA 60 Hz
Durée de charge	Voir le manuel de la batterie
Tige de commande	Tube en aluminium de 25,0 mm (0,98 po)
Arbre de transmission	Arbre flexible de 6,35 mm (0,25 po)
Accessoire de coupe	Lame de 8 pouces
Sens de rotation	Antihoraire, vue de gauche
Type de moteur	CC/sans balais
Régime	9 400 à 9 800 tr/min
Rapport de carter d'engrenage	1,62
Graissage	Graisse au lithium
Charger Lights ○ OFF ☺ ● ☺ Green blinking ○ OFF ● Green ● Red ○ OFF ☺ ● ☺ Red blinking ○ OFF	Clignotement vert – la batterie est en charge
	Vert – la batterie est complètement chargée
	Rouge – la batterie est trop chaude. Retirez-la pendant environ 30 minutes pour la refroidir
	Clignotant rouge – Batterie défectueuse. Retirez et remplacez par une nouvelle batterie

GARANTIE

GARANTIE

Relevé de garantie limitée pour les produits portables ECHO de 56 volts et les tondeuses Walk Behind vendus aux États-Unis et au Canada

Mandats d'ECHO Incorporated à l'acheteur au détail d'origine que ce produit d'extérieur de marque ECHO de 56 volts est exempt de défauts de matériaux et de fabrication et accepte de réparer ou de remplacer, à la discrétion d'ECHO Incorporated, tout produit défectueux gratuitement dans ces délais à compter de la date d'achat :

- Si le produit est destiné à l'usage du propriétaire :
 - Unités et outil nu - 5 ans
 - Batterie ou chargeur - 2 ans
- Si le produit est destiné à un usage commercial :
 - Unités et outil nu - 2 ans
 - Batterie ou chargeur - 2 ans
- Si le produit est destiné à la location : 90 jours pour toutes les unités, batteries et chargeurs.
- Accessoires de coupe tels que, y compris, barres, chaînes, pignons, lames, dents, ceintures, PowerBroom™ et les têtes de tondeuse en nylon pour l'utilisation par le propriétaire ou usage non producteur de revenus seront couvertes pour les défaillances dues à des défauts de matériaux ou de fabrication pendant une période de 60 jours à partir de la date d'achat du produit d'origine et de 30 jours pour une utilisation commerciale / de location. Toute mauvaise utilisation par contact avec du béton, des roches ou d'autres structures n'est pas couverte par cette garantie.

Cette garantie s'étend uniquement à l'acheteur au détail d'origine et commence à la date de l'achat au détail d'origine.

Toute partie de ce produit jugée raisonnablement par ECHO Incorporated, défectueuse en matériaux ou en fabrication sera réparée ou remplacée sans frais pour les pièces et la main-d'œuvre par un Concessionnaire ECHO. Les unités, pièces de réparation et accessoires remplacés en vertu de cette garantie ne sont garantis que pour le reste de la période de garantie d'origine.

Le produit, y compris toute pièce défectueuse, doit être retourné à un Concessionnaire ECHO pendant la période de garantie. Les frais de livraison du produit au centre de service pour les travaux de garantie et les frais de retour au propriétaire après la réparation ou le remplacement seront payés par le propriétaire. La responsabilité d'ECHO Incorporated à l'égard des réclamations se limite à effectuer les réparations ou les remplacements requis et aucune réclamation de violation de garantie ne doit être un motif d'annulation ou d'annulation du contrat de vente de tout produit d'extérieur de marque ECHO de 56 volts. Une preuve d'achat sera exigée par le concessionnaire pour justifier toute réclamation de garantie. Tous les travaux sous garantie doivent être effectués par un concessionnaire ECHO autorisé.

Cette garantie ne couvre pas les unités, les batteries ou les chargeurs qui ont fait l'objet d'une mauvaise utilisation, d'une négligence, d'une négligence ou d'un accident, ou qui ont été utilisés de quelque manière que ce soit contrairement aux instructions d'utilisation spécifiées dans le manuel de l'opérateur. Cette garantie ne couvre pas la détérioration normale due à l'utilisation ou à l'exposition, et toute réparation

Cette garantie ne couvre pas les dommages aux chargeurs ou aux batteries par une tension de charge incorrecte et les batteries qui ont été exposées à des températures supérieures à celles spécifiées dans le manuel de l'opérateur, aux batteries qui n'ont pas été correctement chargées ou aux batteries qui ont atteint leur durée de vie utile.

Cette garantie ne s'applique à aucun dommages au produit qui résultent d'un mauvais entretien ou à tout produit qui a été modifié ou modifié. La garantie ne s'étend pas aux réparations rendues nécessaires par l'usure normale ou par l'utilisation de pièces ou d'accessoires qui sont incompatibles avec le produit d'extérieur 56 Volts de marque ECHO ou qui nuisent à son fonctionnement, à ses performances ou à sa durabilité. De plus, cette garantie ne couvre pas l'usure d'articles normaux tels que, mais sans s'y limiter :

Articles d'usure - Boutons de bosse, bobines extérieures, lignes de coupe, bobines intérieures, rondelles en feutre, goupilles d'attelage, lames de paillage, ventilateur à roulement, tubes de soufflage et de vide, sac et sangles à vide, barres de guidage, chaînes de scie, sac de capture d'herbe, lames de taille-haie et roues

ECHO Incorporated se réserve le droit de modifier ou d'améliorer la conception de ce produit sans assumer aucune obligation de modifier tout produit précédemment fabriqué.

Toutes les garanties implicites sont limitées dans la durée à la période de garantie indiquée. En conséquence, de telles garanties implicites, y compris la qualité marchande, l'adéquation à un usage particulier ou autre, sont déclinées dans leur intégralité après l'expiration de la période de garantie de cinq ans, deux ans, un an, 90 jours, 60 jours ou 30 jours. L'obligation d'ECHO Incorporated en vertu de cette garantie est strictement et exclusivement limitée à la réparation ou au remplacement de pièces défectueuses. ECHO Incorporated, ne suppose pas ou n'autorise quiconque à assumer pour lui toute autre obligation. Certains États n'autorisent pas les limitations sur la durée d'une garantie implicite, de sorte que la limitation ci-dessus peut ne pas s'appliquer à vous. ECHO Incorporated, n'assume aucune responsabilité pour les frais accessoires, consécutifs, ou d'autres dommages, y compris les frais de retour du produit à un concessionnaire pour les produits d'extérieur de marque ECHO de 56 volts et les frais de livraison au propriétaire, le temps de déplacement du mécanicien, les frais de téléphone, la location d'un produit similaire pendant le temps que le service de garantie soit effectué, le voyage, la perte ou les dommages de biens meubles, perte de revenus, perte d'utilisation du produit, perte de temps ou inconvénient. Certains États n'autorisent pas l'exclusion ou la limitation des dommages accessoires ou consécutifs, de sorte que la limitation ou l'exclusion ci-dessus peut ne pas s'appliquer à vous.

Cette garantie vous donne des droits légaux spécifiques, et vous pouvez également avoir d'autres droits qui varient d'un État à l'autre.

99922205724
11/2022

ENREGISTREMENT DE PRODUIT

Merci d'avoir choisi ECHO Power Equipment

SVP allez sur <http://www.echo-usa.com/Warranty/Register-Your-ECHO> afin d'enregistrer vos unités neuves en ligne. C'est RAPIDE et FACILE! NOTE: Vos informations ne seront jamais vendues ou utilisées inadéquatement par ECHO Incorporé. L'enregistrement des unités nous permet de vous contacter dans l'éventualité improbable d'un rappel ou d'une mise à niveau technique ainsi que certifier que vous en êtes le propriétaire en cas de besoin d'une réparation sous garantie.

Si vous n'avez pas accès à l'internet vous pouvez compléter le formulaire ci-inclus et le poster à l'adresse suivante:

***ECHO Incorporated, Product Registration, PO Box 1139,
Lake Zurich, IL 60047.***



PRODUCT REGISTRATION CARD : TARJETA DE REGISTRO : CARTE D'ENREGISTREMENT DU PRODUIT

ONLINE OPTION: Register online and save a stamp! You will be alerted of product updates and/or be sent new ECHO product information and special offers. Simply go to: www.echo-usa.com

OPCIÓN POR INTERNET: Regístrate en la página web y, una vez registrado, recibirás información sobre los nuevos productos ECHO y las ofertas especiales. Simplemente visita: www.echo-usa.com

OPTION EN LIGNE : Enregistrer en ligne et épargner un timbre! Vous serez informé sur les nouveaux produits ECHO et les mises à jour de produit ainsi que les offres spéciales. Simplemente visitez le: www.echo-usa.com

Please Print : Por Favor Escribe Con Letra De Molde : En Lettre Carré S.M.P. Confidential: Information provided will not be shared or sold

Purchaser's Name : Nombre del Comprador : Nom de l'acheteur _____	
Address : Dirección : Adresse _____ _____	
City : Ciudad : Ville _____	State : Estado : Province _____
Zip Code : Código Postal : Code Postal _____	
E-Mail Address : Dirección De Correo Electrónico : Courrier Électronique _____	
Phone Number : Número De Teléfono : Téléphone _____	Date of Purchase : Fecha de la Compra : Date de l'achat _____
Where Purchased : Nombre del Almacén donde fue Comprado : Lieu d'achat _____	
Model Number : Numero del Modelo : No. de modèle Serial Number : Numero de Serie : No. de série _____	

Registering your purchase enables us to contact you in the unlikely event of a service update or product recall and verifies your purchase information. We will never give your information to anyone else. We will contact you if we have a recall or service update. Como el aviso de tiempo de servicio o la revocación del producto y verificación de propiedad en caso de robo o pérdida. L'enregistrement de votre achat nous permettra de vous contacter dans le cas improbable de modifications des instructions d'entretien ou de rappel du produit et vérifier que vous êtes le propriétaire en cas de vol ou de perte.

Primary use of tool: Professional Homeowner Rental Equip.
 Uso primario de la herramienta: Profesional Dueño de casa Alquiler
 Usage principal: Professionnel Résidentiel Location

Do you wish to receive periodic ECHO product information and special offers by e-mail? Yes No

¿Desea usted recibir información periódica y ofertas especiales por correo electrónico sobre el producto ECHO? Yes No

Souhaitez-vous recevoir périodiquement de l'information sur les produits ECHO et les offres spéciales par courrier électronique? Oui Non

Did you visit the ECHO website before purchasing your product?
 Yes No

Visité usted la página web ECHO antes de comprar su producto?
 Si No

Avez-vous visité le site d'ECHO avant de procurer votre produit?
 Oui Non

What factor(s) most influenced your purchase?
 Performance Price Dealer
 Reliability Prior Experience Quality Warranty
 Friend/Family Brand Warranty
 ¿Qué factor(es) influenció más en su compra?
 Funcionamiento Precio Distribuidor
 Confiabilidad Experiencia Anterior Calidad Garantía
 Amigo/Familia Marca Garantía

Quel facteur (facteurs) vous a influencé le plus?
 Performance Prix Marchand
 Fiabilité Expérience Qualité
 Ami/Famille Marque

ECHO Incorporated 400 Oakwood Rd., Lake Zurich, IL 60047
 1.800.432.ECHO WWW.ECHO-USA.COM

X7572270206 02-2012



U76000001001 - U76000999999



ECHO INCORPORATED

400 Oakwood Road
Lake Zurich, IL 60047

www.echo-usa.com