

OPERATOR'S MANUAL

SCIE À BÉTON AVEC

MOTEUR

CSG-670



AVERTISSEMENT

Lire les instructions attentivement et respecter les règles d'utilisation en toute sécurité pour éviter les risques de blessures graves.

ECHO POWER EQUIPMENT (CANADA)
501 Newbold Street, London, Ontario Canada N6E 1K4

X750-007 66 1
X750 410-450 1

IMPRIME AU JAPON 06051b 0456 ES

INTRODUCTION

La scie à béton ECHO modèle CSG-670 est un outil à essence à grand rendement spécialement conçu pour être utilisé avec une meule à abrasifs de 305 mm x 3,2 mm x 20 mm. Un accessoire de rinçage est offert pour le contrôle de la poussière. Se servir uniquement des meules ECHO ou d'autres meules ayant une vitesse de pivot minimum normalisée à 6.000 r/min ou plus. Le présent manuel fournit les renseignements nécessaires au montage, à l'exploitation et à l'entretien de la scie à béton et des meules utilisées. Il est important de respecter ces instructions avec soin.



AVERTISSEMENT

La mauvaise utilisation, le mauvais entretien de l'appareil ou la négligence à porter la protection nécessaire peut causer de sblessures graves.

Il faut lire les règles sur l'exploitation sécuritaire et les instructions du présent manuel. Porter les accessoires de protection pour les yeux et les oreilles et un masque antipoussière pendant l'exploitation.

Ce système d'allumage par étincelle de véhicule est conforme à la norme NMB-002 du Canada.

TABLE ES MATIÈRES

Introduction	2	Meules a abrasif et leurs usages	10
Sigles et symboles	2	Utilisation	14
Description	4	Dépannage, problèmes de coupe	17
Définition des termes	5	Dépannage, problèmes de moteur	17
Précautions pour assurer la sécurité de l'utilisateur	6	Entretien et ajustement	18
Avant d'utiliser	8	Stockage après utilisation	23
		Spécifications	23

SIGLES ET SYMBOLES



DANGER

Ce symbole, accompagné du terme "DANGER" est destiné à attirer l'attention sur une action ou un état qui ENTRAÎNERAIT des blessures graves ou la mort.



AVERTISSEMENT

Ce symbole, accompagné du terme "AVERTISSEMENT" est destiné à attirer l'attention sur une action ou un état qui POURRAIT ENTRAÎNER des blessures graves ou la mort.



ATTENTION

Ce symbole, accompagné du terme "ATTENTION" est destiné à attirer l'attention sur une action ou un état qui pourrait entraîner des blessures légères ou sans gravité.



SYMBOLE DE CERCLE BARRÉ

Ce symbole est superposé à l'illustration d'une action interdite. Ne pas respecter ces interdictions peut entraîner des blessures graves ou mortelles.

REMARQUE

Ce message encadré contient des conseils au sujet de l'utilisation, de l'entretien et de la maintenance de l'outil.

IMPORTANT

Le message encadré contient des informations relatives à la protection de l'outil.

Les spécifications, inscriptions et illustrations sont exactes à la date de publication, mais peuvent changer sans préavis. Les illustrations peuvent montrer des accessoires ou de l'équipement en option, et peuvent omettre de l'équipement de base.

DÉCALCOMANIES

Numéro de pièce 890188-07060

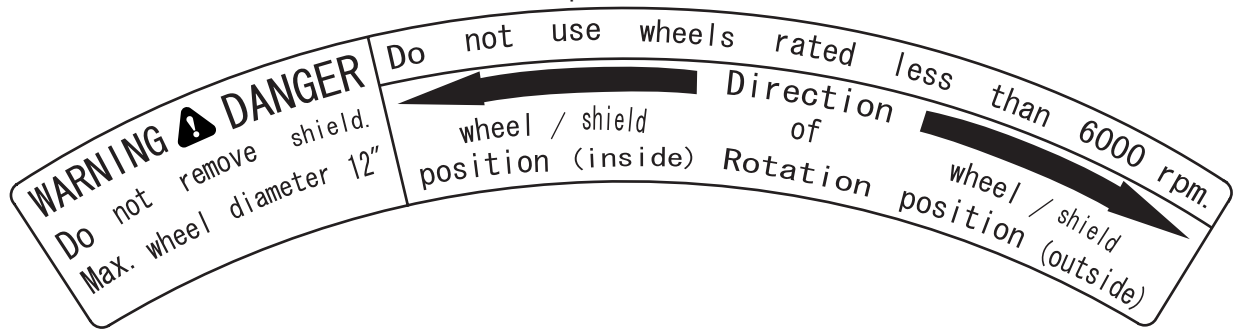

Numéro de pièce 890352-07060

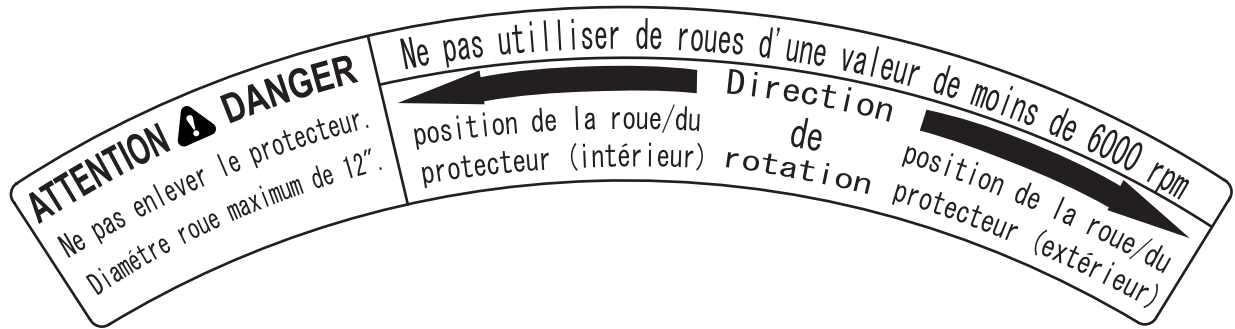

Numéro de pièce X503-006450

CSG-670

⚠ DANGER - Read and follow all safety precautions in operator's manual. Failure to do so could result in serious personal injury.

⚠ DANGER - Lire et respecter toutes les mesures de sûreté du manuel d'utilisateur. Pour éviter les blessures personnel les graves.

Numéro de pièce 890344-07060

⚠ **DANGER**
Always cut at wide open throttle and with the wheel fully up to speed. Failure to do so may cause premature belt or wheel wear.

NOTE
Toujours couper à pleins gaz en respectant la vitesse de roye, pour éviter l'usure prématurée de la roue ou de la courroie.

Numéro de pièce 890178-07060

1. Read and understand your operator's manual before using this product.
2. Use only ECHO approved cutting accessories.
3. Always wear proper safety equipment as outlined in your operator's manual.
4. Do not twist or overload the wheel while cutting.
5. For a copy of the operator's manual, contact your ECHO dealer or ECHO, INC., 400 Oakwood Rd., Lake Zurich, IL 60047-1564.

Numéro de pièce 890317-07060

1. Lire et comprendre le manuel de l'utilisateur avant d'utiliser ce produit.
2. Utiliser seulement les accessoires de coupe approuvés par ECHO.
3. Toujours porter l'équipement de sûreté approprié, tel que défini dans le manuel de l'utilisateur.
4. Ne pas gauchir ou surcharger la roue pendant la coupe.
5. Pour obtenir une copie du manuel de l'utilisateur, contactez votre marchand ECHO ou ECHO, INC., 400 Oakwood Rd., Lake Zurich, IL 60047-1564.

Repérez ces étiquettes sur votre machine. Le dessin de la machine complète, au chapitre "DESCRIPTION", vous y aidera. Assurez-vous qu'elles sont lisibles et comprenez et suivez les instructions qui s'y trouvent. Si l'une d'entre elles est illisible, il est possible d'en commander une nouvelle auprès de votre revendeur ECHO.

DESCRIPTION

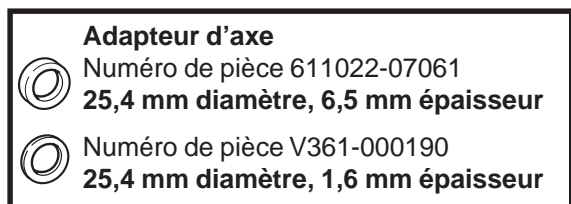
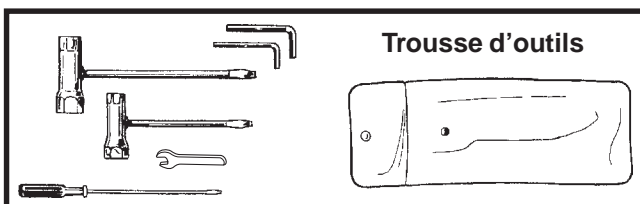
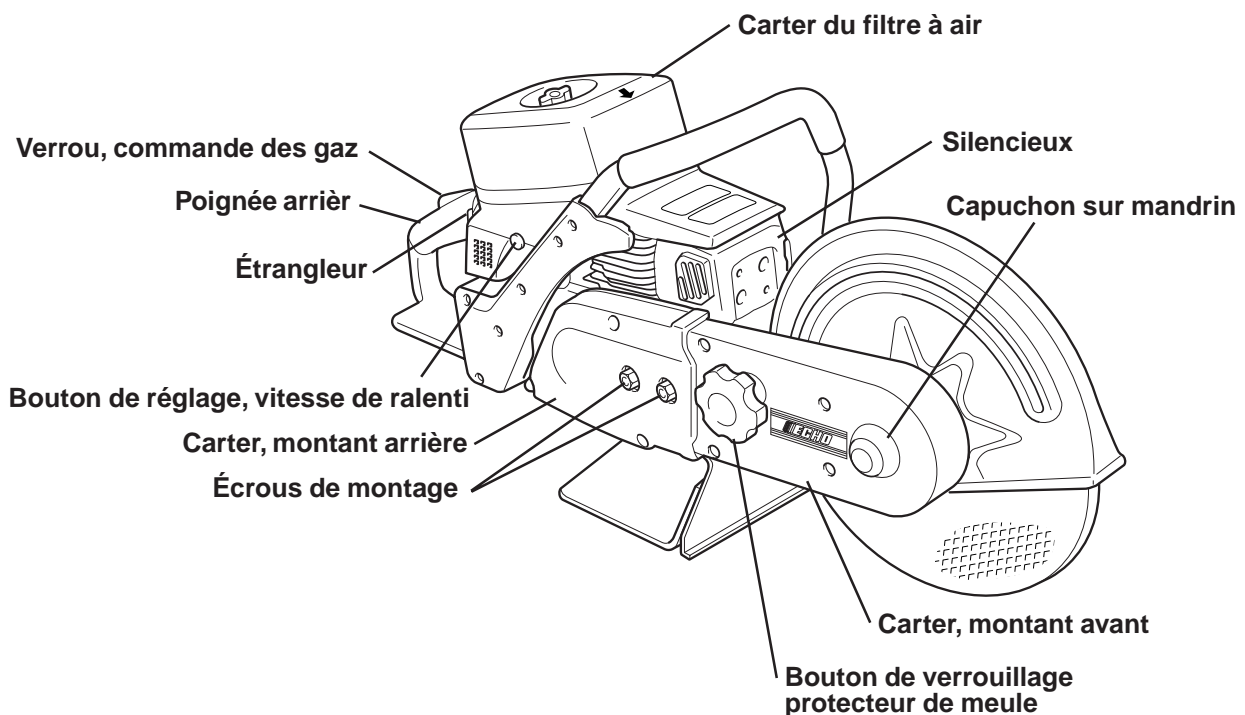
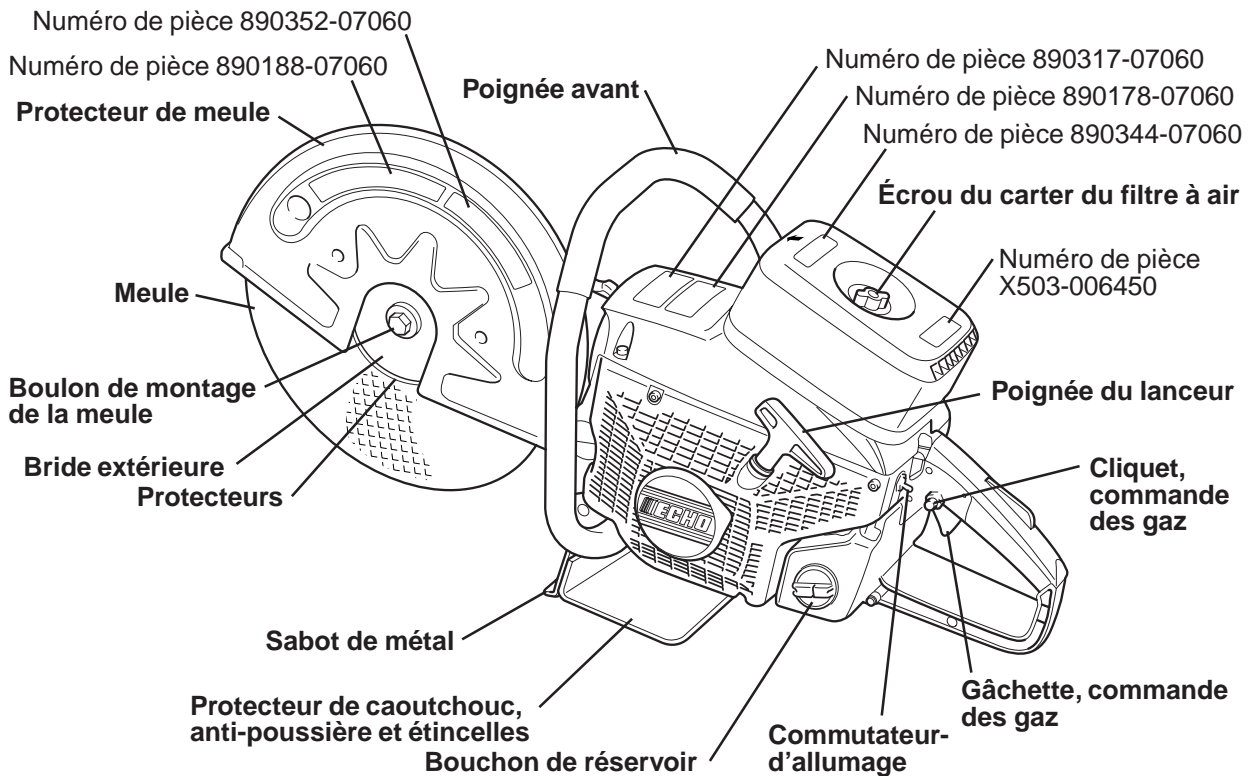

DÉFINITION DES TERMES

ANSI – American National Standards Institute.

CARBURANT, MOTEUR A DEUX TEMPS – Carburant contenant un lubrifiant pour les moteurs à deux temps. Ce carburant est obtenu en ajoutant de l'huile à moteur à deux temps à l'essence.

CLIQUET DE COMMANDE DES GAZ – Un dispositif qui enclenche la gâchette en vue de lancer le moteur.

COMMANDE DE L'ETRANGLEUR – Dispositif utilisé pour enrichir le mélange air/carburant au moment du lancement du moteur.

COMMANDE DES GAZ – Dispositif situé dans la poignée arrière qui sert à contrôler la vitesse du moteur.

COMMUTATEUR D'ALLUMAGE – Dispositif qui permet à l'opérateur de lancer ou d'arrêter le moteur.

DÉMARRAGE A FROID – Séquence de démarrage requise lorsque le moteur n'est pas assez chaud pour être démarré sans l'étrangleur.

DÉMARRAGE INSTABLE – Façon inappropriée de lancer le moteur en tenant la scie dans les airs. Il ne faut jamais lancer le moteur si la scie n'est pas sur une surface ferme.

ÉCRAN FACIAL – Un appareil porté devant les yeux et une partie ou la totalité du visage, pour augmenter la protection offerte par un premier dispositif de protection.

ESSENCE-ALCOOL – Mélange carburant composé de 90% d'essence et de 10% d'éthanol qui peut endommager les pièces internes du moteur.

EXTENSEUR DE COURROIE AUTOMATIQUE – Dispositif à ressort situé dans le bras de la meule pour maintenir la tension de la courroie.

JAMBIERES – Protection pour les jambes.

LUNETTES – Un dispositif comportant des lentilles résistant aux chocs porté pour protéger les yeux, à l'avant, sur les côtés et sur le dessus. Les lunettes sont estampées Z 87 dénotant leur homologation.

MASQUE ANTIPOUSSIÈRE – Appareil porté pour éviter de respirer la poussière.

MEULE RENFORCÉE – Meules à abrasif aggloméré des deux côtés avec des couches de fibre en maille.

PIVOT – Un essieu ou un axe.

PRESSION DE LA MEULE – La pression de la meule contre le travail, sentie par l'opérateur comme entraînement de la scie.

PROTECTEURS – Disques en matériau souple placés entre la meule et les brides de montage pour égaliser la pression sur la meule et éviter l'usure des brides, en cas de patinage.

PROTECTEUR DE MEULE – Placé dans le but de protéger l'opérateur contre tout contact avec la meule et pour éloigner les débris.

RALENTI – Vitesse du moteur assez lente pour éviter l'embrayage.

RATIO DE LA VITESSE DE MEULE – La vitesse indiquée sur l'étiquette de la meule et imprimée par le fabricant comme étant la vitesse maximale permise.

REBONDISSEMENT – Réaction dangereuse de la scie accompagnée d'un déplacement ascendant en forme d'arc en direction de l'opérateur. Cette réaction est provoquée par le contact avec un objet situé à l'avant de la meule.

REGULATEUR – Dispositif qui limite la vitesse du moteur.

RINÇAGE – Vaporisation constante de la meule ou de la surface de maçonnerie pendant la coupe pour réduire l'exposition à la poussière et refroidir la meule.

TAUX DE DEMULTIPLICATION – Le rapport entre la vitesse du moteur et la vitesse du pivot.

VERROU, COMMANDE DES GAZ – Levier situé sur le côté de la poignée arrière que l'opérateur doit tenir abaissé pour contrôler la commande des gaz. Une fois libéré, le verrou enclenche la commande des gaz au ralenti.

VITESSE DE MEULE – La vitesse (r/min) de l'arbre (pivot, axe) sur lequel la meule est montée.

VITESSE DE MOTEUR – La vitesse de l'arbre moteur.

VITESSE DE PIVOT – La vitesse à laquelle tourne le pivot ou l'essieu de la meule.

VITESSE SANS CHARGE – La vitesse du moteur quand aucune charge n'est appliquée.

PRÉCAUTIONS POUR ASSURER LA SÉCURITÉ DE L'UTILISATEUR

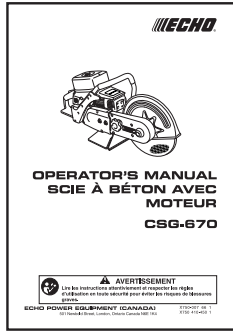

Il faut lire le manuel de l'utilisateur avec soin. S'assurer de bien comprendre comment utiliser la scie avant de s'en servir.

Il faut établir un programme de formation pour tous les utilisateurs de la scie à béton.

Il faut porter des souliers de sûreté, des vêtements bien ajustés et des gants, en plus de lunettes de sûreté, de protecteurs pour l'ouïe et un casque. Porter des jambières ou des pantalons. Les équipes d'urgence, exposées aux flammes ou à la chaleur intense, devraient porter des vêtements qui résistent au feu et ne fondent pas.

Manipuler le carburant avec soin. Remettre les capuchons fermement sur le réservoir d'essence et le bidon à essence, se déplacer à au moins 3 m du point de ravitaillement et s'assurer qu'il n'y a aucune fuite de carburant en provenance du capuchon à essence ou du système de carburant avant de lancer le moteur. Éviter que les étincelles ne prennent en feu.

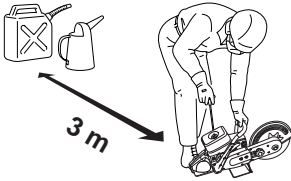

DANGER

Après avoir fait le plein de carburant, refermez soigneusement le bouchon de réservoir et vérifiez qu'il n'y ait pas de fuite. En cas de fuite, réparez avant toute nouvelle utilisation car il y a danger d'incendie.

IMPORTANT

- Contrôler avant chaque utilisation.
- Après un remplissage du réservoir d'essence, s'assurer que le carburant ne fuit pas ou ne suinte pas autour du tuyau d'essence, du passe-tuyau ou du bouchon de réservoir d'essence.
- En cas de fuite ou de suintement d'essence, il y a un danger de feu. Arrêter d'utiliser la machine immédiatement et demander à votre marchand-réparateur de contrôler ou de remplacer le système.
- Il est interdit de remplir le réservoir d'essence au dessus de l'épaulement du réservoir.



Utiliser la scie à moteur à essence dans des endroits bien aérés.

Ne pas provoquer des étincelles dans les endroits où des matières inflammables sont présentes.

Faire démarrer la scie sur le sol en s'assurant que la meule ne touche à rien. Il ne faut pas faire démarrer la scie en la tenant dans les airs ou lorsque la meule est obstruée par le sol ou tout autre objet.

Il ne faut pas permettre aux personnes de s'approcher à plus de 9 m quand vous utilisez la scie. Il est important de se rappeler que les gens aux alentours doivent porter des lunettes et des protecteurs. Ne pas commencer à couper si vous n'êtes pas dans une position stable et si le secteur de travail est encombré.

Personne ne doit tenir le travail que vous êtes en train de couper.

Ajuster le protecteur de meule de façon à ce que les étincelles et les débris en provenance de la meule soient projetés loin de vous. Ne pas employer si le protecteur est endommagé, s'il est absent, s'il est mal placé ou s'il ne peut être verrouillé en place.

Bien tenir la scie avec les deux mains, la main droite sur la poignée arrière et la main gauche sur la poignée avant lorsque le moteur tourne. Empoigner de façon à ce que le pouce et les doigts encerclent les poignées. Vous pourrez ainsi garder le contrôle de la scie en cas de rebondissement ou lorsque la pression du mouvement de rotation de la meule entraîne la scie loin de vous. Il ne faut jamais utiliser la scie d'une seule main.

Ajuster le protecteur de meule

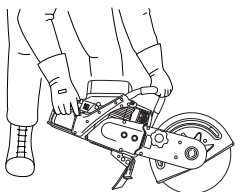
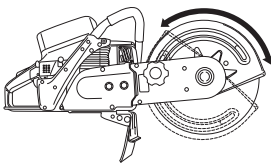

Rester à gauche de la ligne de coupe

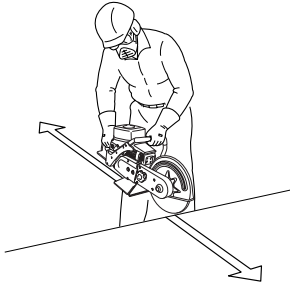

Rester à gauche de la scie de façon à ce qu'aucune partie du corps ne soit en ligne avec la meule. Garder toutes les parties du corps éloignées de la meule quand le moteur tourne.

Effectuer toutes les coupes à pleins gaz. La coupe à toute autre vitesse peut endommager l'embrayage en provoquant le patinage. L'accélération du ralenti à la haute vitesse alors que la meule est en contact avec le matériau à couper, peut provoquer une violente réaction d'entraînement ou de propulsion et la perte de contrôle.

La meule continue à tourner avant de s'arrêter complètement après avoir libéré la gâchette. S'assurer d'attendre que le mouvement s'arrête avant de dégager les mains des poignées. Toujours couper le moteur avant de déposer la scie.

Toujours transporter la scie après avoir arrêté le moteur et en tenant le silencieux chaud du côté opposé à soi. Il ne faut pas toucher le silencieux ou le cylindre chaud.

Enlever la meule de la scie avant le transport ou l'entreposage. Entreposer les meules avec soin pour éviter les dommages causés par les pressions inégales, l'humidité et les grands écarts de température.

Ne pas limer sur le côté comportant l'abrasif ou placer des pressions latérales sur la meule pendant la coupe. Éviter de pencher la scie ou de la laisser vaciller.

Ne pas placer de pression latérale sur la meule

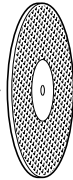

Utiliser des meules neuves homologuées dont le diamètre, l'épaisseur et l'orifice de montage sont appropriés. Les protecteurs de meule et les brides de montage devraient être en bonne condition et le boulon de montage devrait être vissé au degré approprié.

Inspecter la meule avec soin pour noter les fissures, les dommages au tranchant et le dégauchissement avant de l'utiliser. Ne jamais utiliser une meule qui a été échappée.

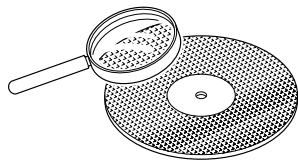

Examiner la meule pour en noter les dommages

Tous les travaux d'ajustement et d'entretien indiqués dans le présent manuel doivent être effectués par le propriétaire de la scie à mesure qu'ils deviennent nécessaires. Tous les travaux d'entretien ou d'ajustement qui ne sont pas indiqués dans le manuel devraient être effectués par un marchand ECHO autorisé.

L'emballage du moteur ou des poulies de dimensions incorrectes dans la transmission à courroie peuvent entraîner une rotation excessive de la meule. Installer uniquement les poulies de diamètre approprié dans la transmission à courroie. La vitesse sans charge du moteur est contrôlée par le régulateur sensible aux vibrations. Vérifier la vitesse avec un compteur de tours ou voyez votre marchand ECHO si vous croyez que le régulateur ne fonctionne pas bien.

AVANT D'UTILISER

⚠ AVERTISSEMENT

Les utilisateurs de scie à béton risquent de se blesser si la scie est mal employée ou si les précautions de sûreté ne sont pas respectées. Il faut porter des vêtements et les articles de protection avant d'utiliser la scie à béton.

EQUIPEMENT DE PROTECTION

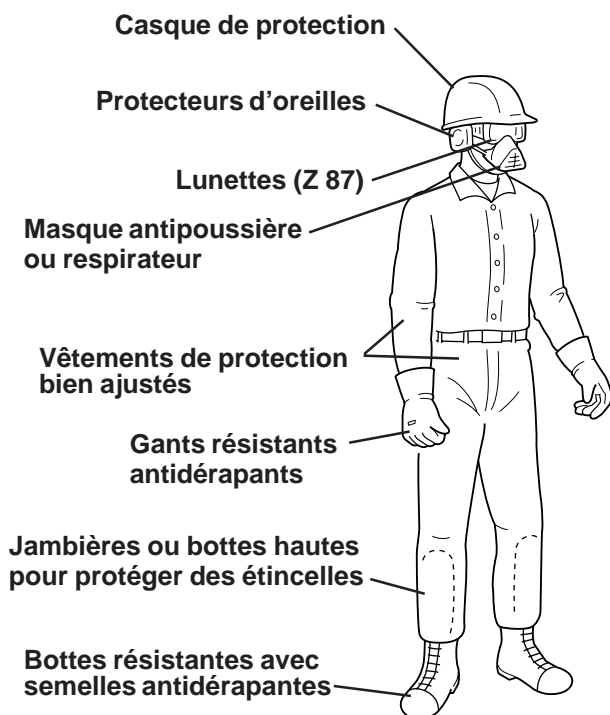

- Vous devez porter les lunettes homologuées à la norme la plus récente Z 87. (Z 87 est estampé sur les lunettes.) Ces lunettes devraient être portées sous un écran facial si vous en avez un. Cet écran doit être porté en présence de risques de projectiles.
- Il faut porter des protecteurs pour l'ouïe (Voir le "DANGER" en page 15.)
- Il faut porter un respirateur ou un masque antipoussière pour couper le béton, le roc, la brique ou tout autre matériau produisant une fine poussière. Se servir du dispositif de rincage pour réduire la poussière au minimum.
- Les vêtements doivent être fabriqués à partir de fibres naturelles qui résistent au feu et ne fondent pas. Les vêtements doivent couvrir toutes les parties du corps, autant que possible. Les vêtements doivent être souples tout en étant bien ajustés. Il ne faut pas porter de cravate ou de bijoux.
- Porter des bottes résistantes avec semelles antidérapantes. Les bottes devraient être assez hautes pour protéger le devant de la jambe, sinon il faut porter des jambières.
- Porter des gants de travail résistants et antidérapants pour améliorer la prise des poignées. Les gants aident aussi à réduire la transmission des vibrations de la scie aux mains.

POUR PROTÉGER AUTRUI

AUCUN SPECTATEUR



Il faut avertir les spectateurs, les enfants et les collègues de travail de ne pas s'approcher à plus de 9 m quand la scie est en marche. Arrêter la scie dès qu'une personne s'approche à moins de 9 m. Les personnes qui travaillent près de vous dans le secteur de travail, devraient porter la même protection que l'utilisateur en cas de danger de projectiles.

CONDITION PHYSIQUE



Vous devez être en bonne condition physique et mentale. Ne pas utiliser l'appareil si vous êtes sous l'influence de l'alcool, de médicaments ou de substances pouvant affecter la vue, la dextérité et le jugement.

⚠ AVERTISSEMENT **PRÉCAUTIONS A PRENDRE CONTRE LE FROID ET LES VIBRATIONS**

On pense qu'un trouble dénommé le syndrome de Raynaud qui affecte les doigts de certaines personnes, est provoqué par l'exposition au froid et aux vibrations. Par conséquent, votre scie à béton ECHO comporte des coussinets antichocs pour réduire l'intensité des vibrations reçues par les poignées de la scie.

L'exposition au froid et aux vibrations produit un picotement et une sensation de brûlure, suivis de la perte de coloration et l'engourdissement des doigts de la victime. Nous vous recommandons fortement de prendre les précautions suivantes parce qu'il n'a pas été déterminé quelle exposition minimale déclenche la maladie.

- Se garder au chaud, particulièrement au niveau de la tête et du cou, des mains et des poignets et des pieds et des chevilles.
- Maintenir une bonne circulation du sang. Éviter de fumer. S'exercer vigoureusement pendant les fréquents moments de pause. Limiter aussi le temps passé à utiliser un appareil manuel de vibrations.
- Limiter le nombre d'heures d'exploitation de la scie à béton. Cherchez à effectuer des travaux pendant la journée qui ne nécessitent pas l'utilisation de la scie à béton ou de tout autre outil motorisé manuel.
- Si vous souffrez de troubles, de rougeurs ou d'enflure des doigts suivis d'une perte de coloration ou de sensation, voyez votre médecin avant de continuer à vous exposer au froid et aux vibrations.

MEULES À ABRASIF ET LEURS USAGES

Les meules à abrasif ECHO sont étiquetées d'après le type de matériau à couper. Les meules identifiées ci-dessous et d'autres types sont disponibles auprès de votre marchand ECHO.

Application étiquetée	Usage principal	Autres usages	A sec ou par rinçage
MÉTAL	Acier doux et inoxydable à tout usage; barres nervurées; tuyaux et acier structural	Aluminium et cuivre doux. Ne coupe pas les non-métaux très bien	SEC
FORGEABLE	Métal forgeable ou fonte et tuyaux à revêtement de ciment	Tous sauf les métaux très durs	SEC. Ne coupe pas bien mouillé
RAIL	Acier trempé à chaud, acier durci à froid et acier allié	Pas pour les non-métaux	SEC
MACONNERIE	Tous les produits de maçonnerie, de béton ou de roches et l'asphalte	Pas pour les métaux	RINCAGE CONSTANT ou SEC
MEULE DIAMANTÉE	Le roc, les coulees, la roche, les tuiles	Pas pour les métaux ou le béton armé	SEC

MEULES RENFORCÉES ECHO RATIO DE VITESSE DE LA MEULE

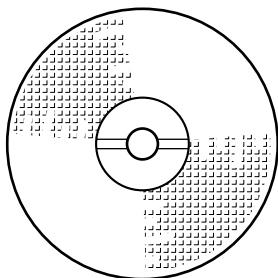

Le ratio de vitesse imprimé sur les meules renforcées peut varier entre 6.000 r/min et 6.300 r/min. Il s'agit du ratio de vitesse minimum acceptable pour cette unité. Les meules de moins de 6.000 r/min ne doivent pas être utilisées avec cette scie.

Lire l'étiquette sur la meule

VITESSE DE MEULE MINIMALE PERMISE

La meule tourne à la même vitesse que l'axe sur lequel elle est montée. La meule ne doit jamais pouvoir tourner à plus de 6.000 r/min si la vitesse de la meule est normalisée à 6.000 r/min. (Voir "Vitesse du moteur et Vitesse de la meule" ci-dessous.)

VITESSE DU MOTEUR ET VITESSE DE LA MEULE

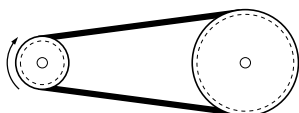

Poulie d'entraînement motorisé
10.000 r/min ± 500 r/min
 = de **4.750** à **5.250 r/min**
VITESSE DE LA MEULE

Comme la démultiplication de la poulie d'entraînement motorisé à la grande poulie entraînée est d'environ 2 pour 1, la vitesse de la meule doit être la moitié de la vitesse de la poulie d'entraînement motorisé.

L'appareil comporte un système de régulateur conçu pour régulariser la haute vitesse du moteur, sans charge, à un r/min variant entre 500 et 10.000 tours, point où la vitesse de la meule varie entre 4.750 et 5.250 r/min, à l'intérieur de la limite de 6.000 r/min. Si le moteur dépasse cette limite de vitesse, il faut voir le marchand ECHO de votre région.

PROTECTEURS ET BRIDES DE MONTAGE

Protecteur diamètre 108 mm

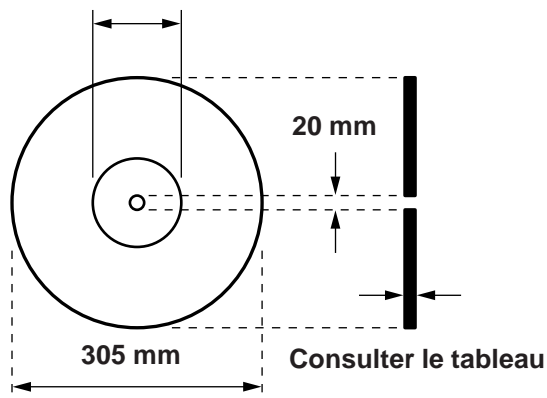

Les protecteurs fixés aux deux côtés des meules renforcées sont les coussins nécessaires pour égaliser la pression des brides de montage et éviter l'usure si du patinage survient entre la meule et les brides. Les protecteurs ont un diamètre de 108 mm. S'assurer que les protecteurs ne se creusent pas ou ne s'égratignent pas en profondeur, et qu'aucune matière étrangère ne soit présente sur la meule avant de la monter.

* Diamètre de l'orifice de montage ; 25,4 mm avec l'adaptateur

Adaptateur meules à abrasifs ; Épaisseur 6,5 mm
Adaptateur meules à diamantées ; Épaisseur 1,6 mm

	DIMENSIONS DE LA MEULE		
	DIAMÈTRE DE LA MEULE	DIAMÈTRE DE L'ORIFICE DE MONTAGE	ÉPAISSEUR
Meules à abrasifs	305 mm	20 mm	3,2 mm
Meules à diamantées	305 mm	20 mm	2,7 mm

APPLICATIONS D'URGENCE

⚠ AVERTISSEMENT

- Il ne faut pas poncer avec une meule à béton ou exercer des pressions sur les côtés.
- Ne pas installer la meule si les protecteurs sont endommagés. Ne pas détruire le coussinage en installant les boulons de montage trop serrés. Ne jamais visser en utilisant le poids de votre corps. Sinon le filetage pourrait être cassé. Couple approprié de 20 N•m.
- Examiner la meule avec soin avant de l'utiliser. Ne pas utiliser la meule si elle est gauchie, humide, craquée, ébréchée ou si le secteur de coupe est décoloré par la chaleur.
- Il ne faut jamais utiliser une meule qui est tombée par terre. Jeter la meule si vous l'échappez.

La scie à béton peut être utilisée dans les sinistres d'incendie et les opérations de sauvetage. Une scie de ventilation QUIK-VENT ECHO est aussi disponible. Ces deux appareils peuvent toutefois provoquer des étincelles et ne devraient pas être employés dans un milieu explosif ou là où elles pourraient provoquer un incendie.

VÉRIFICATION DES MEULES

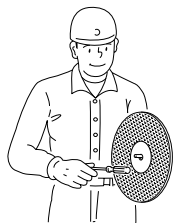

Ligne du centre

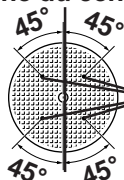

Frapper légèrement ici

La meule présente peut-être des fissures ou des défauts cachés. Pour vous aider à vérifier si la meule peut être utilisée, vérifiez le son immédiatement produit par la meule avant de la monter.

En insérant le doigt dans l'orifice de montage, servez-vous du manche non métallique d'un petit outil ou d'un petit morceau de bois et frappez légèrement la meule aux endroits indiqués dans l'illustration. Il ne faut pas frapper sur le rebord. Les meules non fissurées produisent un son clair tandis que les meules fissurées produisent un son mat.

IMPORTANT

Si vous vérifiez une meule qui est sale ou humide ou si vous frappez légèrement à la ligne verticale du centre, le son produit sera assourdi et il ne faut pas s'y fier.

RENSEIGNEMENTS SUR LES MEULES À ABRASIFS

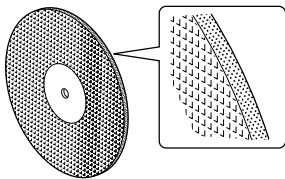

Les meules ECHO sont fabriquées en installant un treillis de fibre dans une forme, en versant un mélange de résine et de particules d'abrasifs sur le treillis et en installant un deuxième treillis par-dessus le mélange. La résine et le treillis armé sont agglomérés et durcis.

Le type d'abrasifs utilisés, la taille des particules et leur espacement déterminent les propriétés de coupe de la meule. Le renforcement des deux côtés ajoute de la résistance et de la rigidité.

Toujours lire l'étiquette apposée sur la meule. Si la meule ne coupe pas bien, il se peut qu'elle ne soit pas appropriée au matériau à couper. L'emploi de force physique pour couper le matériau peut entraîner l'éclatement de la meule et des blessures graves.



AVERTISSEMENT

Il ne faut pas poncer avec une meule à béton ou placer de la pression sur les côtés.

Employer seulement les meules renforcées ECHO ou les meules approuvées par ECHO pour cette scie. Les meules trop épaisses ou qui ne s'adaptent pas bien à l'arbre, peuvent éclater et causer des blessures graves. Ce danger existe aussi si la meule fonctionne à un ratio de vitesse trop bas, si elle présente des fissures, si elle est gauchie, si elle est décentrée ou si son rebord est endommagé.

Ne pas placer de pression latérale sur la meule

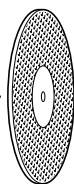

La meule peut résister à une forte pression de coupe pourvu qu'elle s'applique directement sur le tranchant et non pas sur les rebords. C'est pourquoi il faut toujours couper en ligne droite, éviter de pencher la scie ou de dévier de la ligne de coupe.

Les scies à pénétration forcée devraient être équipées de nouvelles meules à chaque emploi. Si les meules usagées passent le test de vérification (expliqué en page 11) et une inspection étroite, elles peuvent être utilisées dans la formation des équipes d'urgence.

MANUTENTION ET ENTREPOSAGE DES MEULES

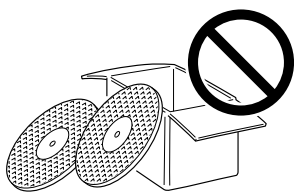

Vérifier chaque meule pour en noter les fissures, le gauchissement ou les rebords brisés avant de la monter sur la scie.

Les roues dégauchies ne coupent pas bien et peuvent être contraintes au point de rupture. Il faut toujours entreposer les meules à plat sur une surface douce, plate et sèche. Pour entreposer les meules les unes sur les autres, il faut insérer un carton ou un papier épais entre chacune.



L'humidité et la chaleur peuvent causer des dommages. Il ne faut pas laisser la meule exposée au soleil ou à la chaleur intense. Conserver les meules au sec en tout temps et entreposer dans un endroit peu humide et tempéré. Il faut aussi protéger la meule de l'humidité pendant la coupe par rinçage. Pour éviter que l'eau ne pénètre la meule, faire tourner la meule à la vitesse de coupe avant d'acheminer l'eau et laisser la meule tourner pendant 10 secondes après avoir coupé l'eau.

INSTALLATION DE LA MEULE

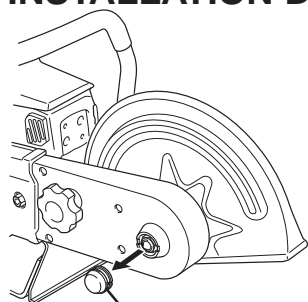

Enlever le capuchon

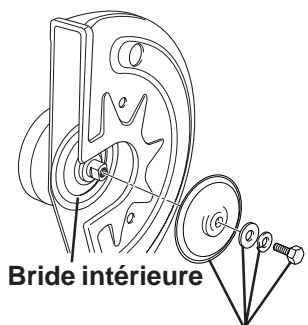

Bride intérieure

Enlever le boulon de la meule, rondelles, bride extérieure

1. Enlever le capuchon du bras pour accéder à l'écrou à l'avant du bras.

2. Deux jeux de clés à douille mixtes (17 mm, 19 mm) sont fournis. Utiliser la clé qui empêche l'écrou de tourner. Dévisser le boulon de montage de la meule avec l'autre clé ou avec vos doigts. Enlever le boulon, les rondelles et la bride extérieure, laissant la bride intérieure en place. Monter la meule sur l'arbre entre les deux brides. Installer la rondelle plate, la rondelle d'arrêt et le boulon de meule. Serrer le boulon avec soin et remettre le capuchon en place.

⚠ AVERTISSEMENT

- Avant de serrer, s'assurer que les brides sont bien calées, qu'elles ne sont pas emboîtées sur la monture ou le filetage du boulon. Il ne faut pas serrer le boulon au point de détruire le coussin fourni par les protecteurs. Ne jamais visser en utilisant le poids de votre corps. Sinon le filetage pourrait être cassé. Ne pas serrer à plus de 20 N•m.
- Les brides intérieure et extérieure ne sont pas interchangeables. Le renversement des positions peut causer des dommages et bloquer la meule.

REMARQUE

Le bras peut être enlevé et remonté avec la meule placée sur le côté extérieur du bras comme l'exige certaines procédures. Voir en page 18 pour plus de détails.

Clé à douille
13x19 mm

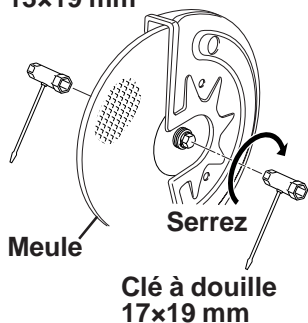

Meule

Serrez

Clé à douille
17x19 mm

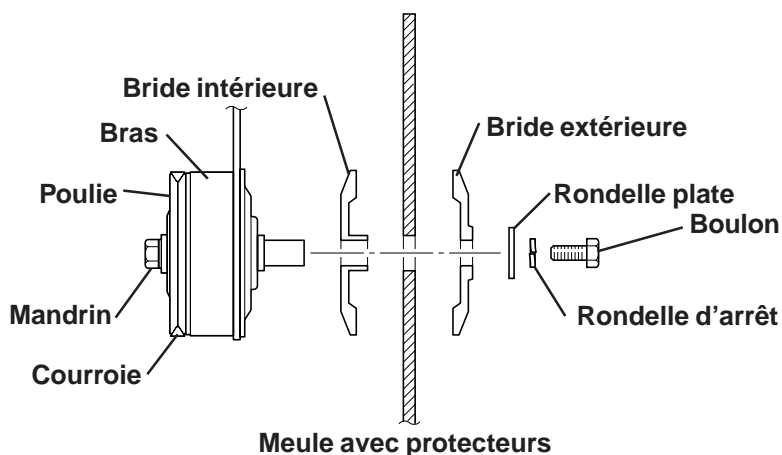

Meule avec protecteurs

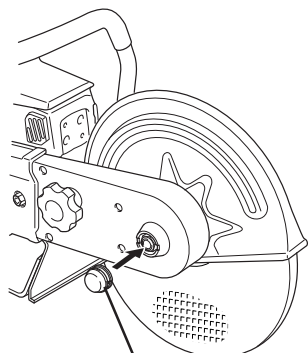

Remettre le capuchon en place

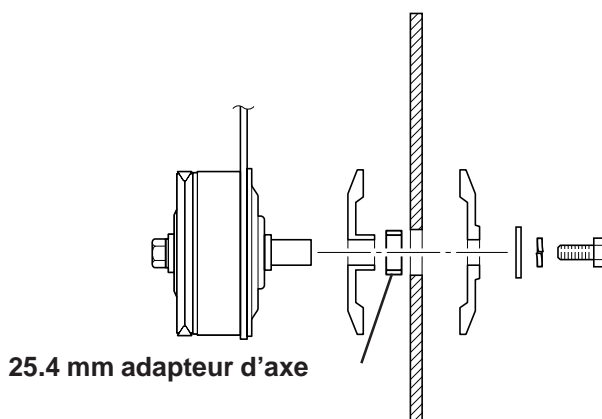

25.4 mm adaptateur d'axe

UTILISATION

CARBURANT POUR MOTEUR A DEUX TEMPS

HUILE ECHO (RAPPORT DE 50 : 1)

- Utiliser un mélange de 50 parties d'essence ordinaire avec ou sans plomb (minimum Octane 89) et d'une partie d'huile pour moteur à deux temps 50 : 1 ECHO.

N'utilisez pas de carburant contenant de l'alcool à brûler ou plus de 10 % d'alcool éthylique.

1. Verser la moitié de l'essence dans un contenant sécuritaire.
2. Ajouter l'huile à l'essence et mélanger.
3. Ajouter le reste d'essence et remélanger.
4. Remettre le capuchon du réservoir d'essence et essuyer toute trace d'huile renversée sur le contenant et aux alentours.

IMPORTANT

Ne pas mélanger le carburant dans le réservoir de carburant du moteur.

DÉMARRAGE ET ARRÊT

TECHNIQUES DE DÉMARRAGE SECURITAIRES

Placer la scie sur une surface plate de façon à ce que la meule ou la lame ne touche pas au sol. Tenir la poignée avant de la main gauche et retenir la poignée arrière au sol avec l'avant du pied. Il ne faut jamais faire démarrer la meule en la tenant dans les airs.

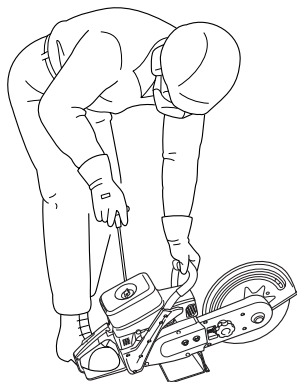

AVERTISSEMENT

La meule tourne lorsque le moteur est lancé avec le cliquet de la commande des gaz. S'assurer que la meule tourne librement.

IMPORTANT

- Vérifier si les boulons, les écrous et les vis sont desserrés avant d'utiliser l'appareil.
- Toujours enlever les débris du secteur de travail avant de commencer.
- Toujours tenir l'appareil fermement.
- Tirer sur la moitié ou les deux tiers de la longueur du cordon de démarrage.
- Ne pas laisser la poignée de démarrage claquer contre le logement.

DÉMARRAGE À FROID

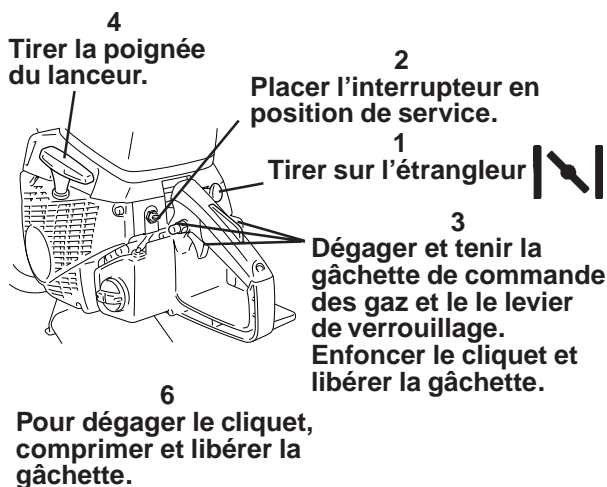

1. Ouvrir complètement l'étrangleur des gaz.
2. Placer l'interrupteur en position de service.
3. Dégager et tenir la gâchette de commande des gaz et le verrou tout en poussant le cliquet pour enclencher la commande des gaz et lancer le moteur.
4. Démarrer le moteur. Tirer la poignée du lanceur rapidement seulement à la moitié ou aux deux tiers de la longueur. Vous pouvez endommager le moteur en tirant sur toute la longueur.
5. Fermer l'étrangleur dès que le moteur produit une explosion et commence à tourner. Par temps froid, vous devriez laisser l'étrangleur entrouvert jusqu'à ce que le moteur s'échauffe. Il ne faut toutefois pas utiliser l'unité si l'étrangleur n'est pas complètement fermé.
6. Comprimer et libérer la gâchette dès que le moteur tourne. Vous pouvez maintenant contrôler la vitesse de la commande des gaz au moyen de la gâchette.

ARRÊT DU MOTEUR

Placer le commutateur hors service pour arrêter le moteur. S'assurer que la meule tourne librement jusqu'à l'arrêt complet.

Si le moteur ne s'arrête pas après avoir placé le commutateur hors service, TIRER SUR L'ÉTRANGLEUR. Le moteur étranglé ralentira et s'arrêtera. S'assurer que la meule tourne librement jusqu'à l'arrêt complet.

AVERTISSEMENT

Lorsque la gâchette est enclenchée, la meule tourne dès que le moteur est lancé. Laisser la meule tourner librement.

La meule tourne pendant quelque temps après avoir libéré la gâchette. Laisser la meule tourner librement jusqu'à l'arrêt complet.

REDÉMARRAGE À CHAUD

Si le moteur est encore chaud, placer le commutateur en service et fermer l'étrangleur complètement. Lancer le moteur au ralenti sans enclencher la commande des gaz. Si vous échouez, essayez de nouveau en enclenchant le cliquet. Il peut être nécessaire d'étrangler le moteur s'il s'est refroidi. Pour éviter de noyer le moteur, toujours essayer de lancer le moteur chaud sans étranglement.

APRÈS AVOIR LANCÉ LE MOTEUR

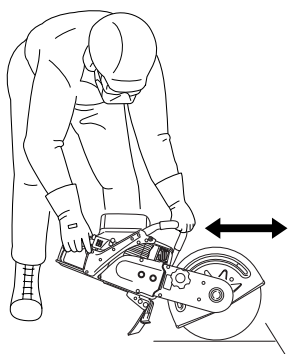

1. Comprimer et dégager la gâchette pour contrôler la commande des gaz.
2. Laisser le moteur se réchauffer à la température d'exploitation avant d'effectuer toute coupe.
3. S'installer du côté gauche de la scie pour couper. Ne jamais se placer derrière la scie. Tenir la scie fermement des deux mains. Augmenter la vitesse pour effectuer la coupe et établir un contact doux avec la surface de coupe.

COUPE DE L'ASPHALTE, DU GOUDRON ET DES MATÉRIAUX ARMÉS

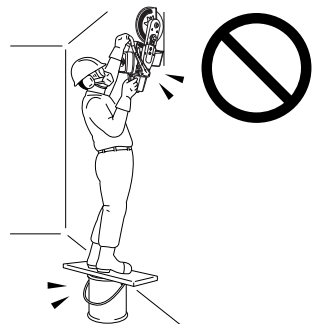

Vous pouvez obtenir de bons résultats sans trop de difficulté avec le goudron en coupant les vieux pavés d'asphalte froide et durcie avec une meule de maçonnerie. L'asphalte fraîche et les surfaces goudronnées peuvent gommer la meule et ralentir la coupe. Certains matériaux imprégnés de résine ou de goudron peuvent présenter des problèmes de ce genre.

La maçonnerie contenant des renforcements métalliques se coupe mieux avec une meule de maçonnerie qui coupe l'acier armé mieux qu'une meule conçue pour le métal. La meule s'usera plus rapidement que d'habitude.

DANGER

- Il ne faut pas soulever la scie au-dessus de la hauteur de la poitrine, car la scie est difficile à contrôler à cette hauteur et les étincelles et la poussière rejailliront sur vous.
- Il faut porter des protecteurs d'oreilles pour éviter les risques de perte d'ouïe, spécialement lorsque les sons rebondissent sur les surfaces à proximité et augmentent le bruit.
- Il ne faut pas assumer des positions risquées ou gênantes. Se tenir fermement sur les deux pieds et bien tenir la scie des deux mains. Ne jamais couper d'une seule main.
- Lorsque la meule pénètre la surface à couper, il survient un mouvement de propulsion que vous devez être prêt à contrôler. Eloignez les spectateurs du site de travail.

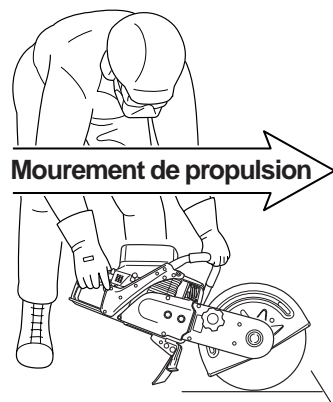

TECHNIQUE DE COUPE

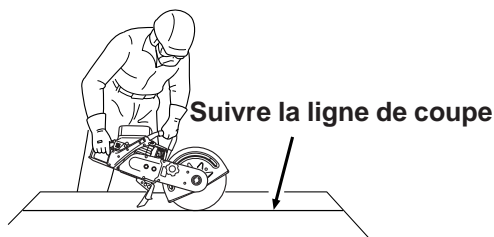
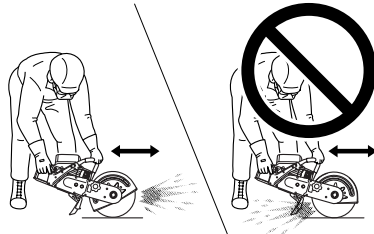
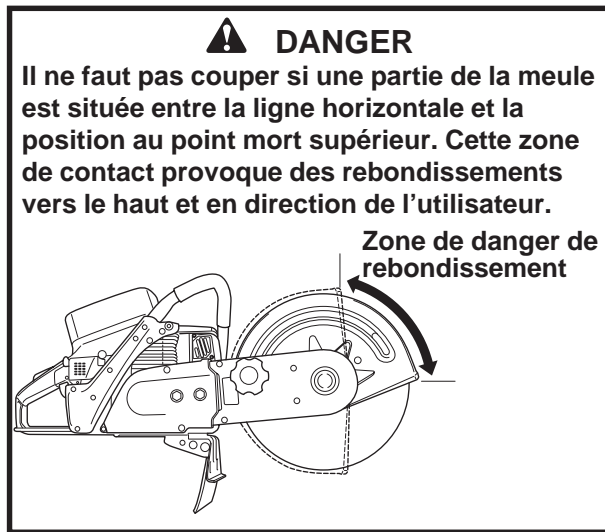

Toujours déplacer la meule

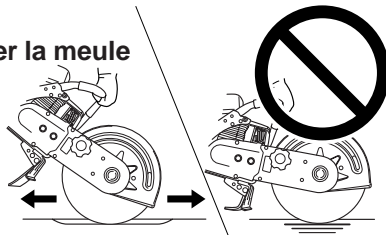

Couper en une ligne droite

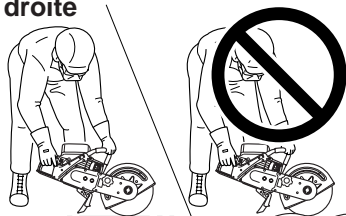

La scie se coincera avec les coupes déviées

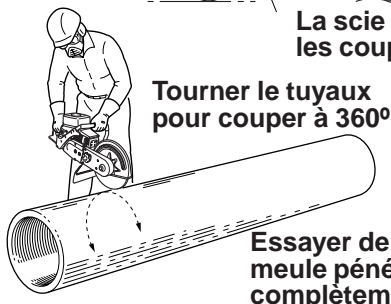

Il s'agit surtout d'éviter de surchauffer la meule et d'empêcher qu'elle ne se coince d'aucune façon.

- Régler la position du protecteur de meule pour diriger les projectiles loin de vous.
- Se préparer à faire des coupes droites seulement. Utiliser une ligne de coupe pour marquer les coupes longues et suivre la ligne avec soin.
- Assumer une position confortable et équilibrée du côté gauche de la scie. Tenir la scie fermement des deux mains.
- Toujours atteindre la vitesse de coupe avant de faire le contact avec la surface de coupe. La scie peut être lancée vers l'avant et faire perdre le contrôle si la meule établit contact avec la surface pendant l'accélération. Le rebord de coupe doit établir un léger contact avec la surface de coupe. Ne pas pousser ou faire rebondir la meule sur la surface. Tenir la scie fermement. Elle ne doit pas être penchée ou dévier de la surface de travail.
- La meule ne doit pas s'arrêter sur la ligne de coupe, elle doit se déplacer dans une direction ou dans un mouvement de va-et-vient le long de la ligne de coupe. L'arrêt de la meule à un endroit produit un surchauffement qui peut endommager ou lustrer la meule. Une pression trop forte peut surchauffer la meule.
- Couper une rainure aussi étroite et droite que possible. Si vous coupez une ligne courbe, la meule commencera à s'agripper à mesure que la ligne dévie.
- Faire un mouvement de va-et-vient sur la rainure jusqu'à ce que la coupe soit complétée.
- Sur les coupes de longue durée, retirer souvent la scie pour refroidir la meule.
- Il ne faut jamais appliquer une pression latérale sur la meule, poncer sur le côté ou l'utiliser pour balayer les débris.
- Pour couper un tuyau de grand diamètre, couper à 360 degrés autour du tuyau et éviter de passer à travers. Si une grande partie de la meule pénètre le tuyau, elle peut s'agripper et rebondir en un éclair de seconde.
- Avant de couper les matériaux qui ne présentent pas un support sur toute la longueur, il faut placer des supports pour éviter le coincement. Il faut aussi se souvenir que la section du dessus reposera sur la meule si la colonne est coupée en deux.

REMARQUE

Toujours couper à pleins gaz. La coupe à une vitesse inférieure peut endommager l'embrayage qui surchauffera pendant le patinage.

DÉPANNAGE, PROBLÈMES DE COUPE

PROBLÈME	CAUSE	SOLUTION
Arrêt de la meule avec l'application d'une pression	<ol style="list-style-type: none"> 1. Pression trop forte. 2. Coincement dans les courbes. 3. Coincement dans les coupes qui se referment. 4. Courroie lâche. 	<ol style="list-style-type: none"> 1. Alléger la pression de coupe. 2. Tracer une ligne droite. 3. Supporter le matériau pour ouvrir la ligne de coupe. 4. Augmenter la tension de la courroie.
Patinage de la courroie qui ne peut être retendue	Courroie usée jusqu'à la limite.	Remplacer la courroie.
Coupe mauvaises meule décolorée sur la partie extérieure	Domage par chaleur.	Remplace la meule. Ne pas couper longtemps à un seul endroit. Coupe par rinçage recommandée.

DÉPANNAGE, PROBLÈMES DE MOTEUR

PROBLÈME	CAUSE	SOLUTION
Aucun démarrage	<ol style="list-style-type: none"> 1. Panne d'essence. 2. Commutateur hors service. 3. Moteur noyé. 4. Tamis à carburant engorgé. 5. Filtre à air bouché. 6. Bougie encrassée ou brisée. 7. Magnéto ou fil de bougie débranché de la bougie. 	<ol style="list-style-type: none"> 1. Faire le plein. 2. Mettre en service. 3. Enlever la bougie. Mettre hors service et lancer le moteur pour éliminer le carburant. Installer une bougie sèche, propre et bien pontée. 4. Installer un tamis propre. 5. Nettoyez ou remplacez le filtre à air. 6. Remplacer la bougie. 7. Voyez votre marchand ECHO de votre région.
Moteur difficile à démarrer	<ol style="list-style-type: none"> 1. Voir raisons sous "aucun démarrage". 2. Eau dans l'essence ou mélange de carburant éventé. 3. Le moteur n'obtient pas le mélange air/carburant approprié. 4. Carburateur déréglé. 	<ol style="list-style-type: none"> 1. Voir solutions plus haut. 2. Drainer tout le système et remplir de carburant frais. 3. Si trop ouvert ou noyé, ôter la bougie et faire tourner le moteur avant d'installer une bougie propre et sèche. Si l'étrangleur n'est pas assez entrebaillé, régler les commandes. 4. Voir "Réglage du carburateur" ou votre marchand autorisé pour obtenir le réglage.
Ratés du moteur	<ol style="list-style-type: none"> 1. Saletés dans la conduite de carburant ou le carburateur. 2. Mauvais réglage du carburateur. 3. Étincelle faible ou intermittente. 	<ol style="list-style-type: none"> 1. Voyez votre marchand autorisé. 2. Ajustez ou voyez votre marchand autorisé. 3. Voyez votre marchand autorisé.
Surchauffement du moteur	<ol style="list-style-type: none"> 1. Insuffisance d'huile. 2. Obstruction du débit d'air. 3. Réglage principal du carburateur trop petit. 	<ol style="list-style-type: none"> 1. Utiliser le mélange approprié. 2. Nettoyer le volant moteur et les ailettes de cylindre. 3. Voir "Réglage du carburateur" ou le marchand autorisé.

ENTRETIEN ET AJUSTEMENT

CHANGEMENT ET AJUSTEMENT DE LA COURROIE

Carter du bras avant

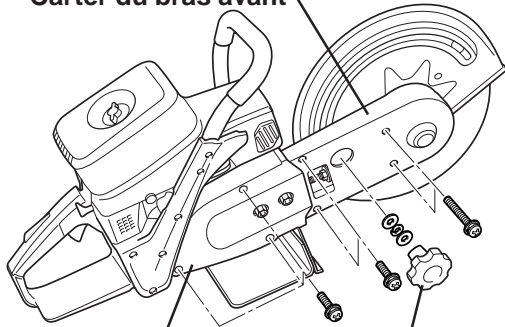

Carter du bras arrière

Bouton de réglage du protecteur de meule

Courroie BANDO ORC 850 Grande poulie (B)

Petite poulie (A)

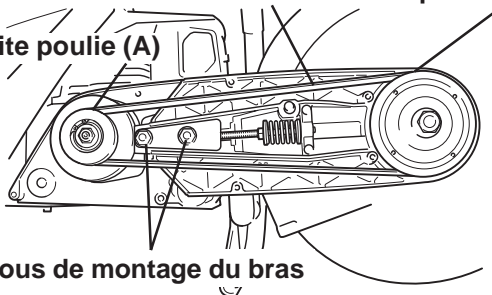

Écrous de montage du bras

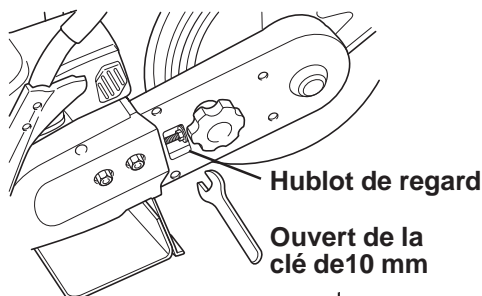

Hublot de regard

Ouvert de la clé de 10 mm

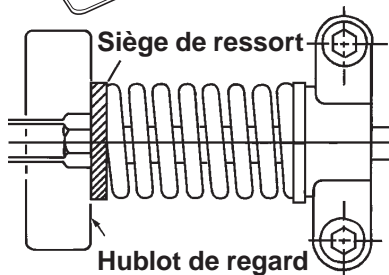

Siège de ressort

Hublot de regard

1. Placer le commutateur hors service pour arrêter (STOP).
2. Enlever le bouton de réglage du protecteur de meule, la rondelle d'arrêt et les deux rondelles plates.
3. Enlever le carter du bras arrière et le carter du bras avant. (Conserver les sept vis.)
4. Utiliser le bout de 13 mm de la clé à douille pour dégager un peu les écrous de montage du bras.
5. Enlever la tension de la courroie (avec le bout ouvert de 10 mm) en tournant l'écrou en sens antihoraire aussi loin que possible.
6. Pousser en direction de la petite poulie. Dégager la courroie de la poulie au point (B) et glisser la nouvelle courroie sur la grande poulie. Au point (A), glisser la courroie pardessus la jante et sur la petite poulie.
7. Tourner l'écrou de réglage de tension en sens horaire jusqu'à la fin. Réinstaller les carters. Tourner l'écrou de réglage jusqu'à ce qu'une partie du siège de ressort soit cachée par le rebord avant du hublot de regard. (Voir illustration)
8. Déplacer légèrement le bout du bras de haut en bas à plusieurs reprises. Ceci règle la tension automatiquement.
9. Serrer les écrous de montage du bras, réinstaller le bouton de réglage du protecteur de meule.

REINSTALLATION DU BRAS POUR LA COUPE A RAS

Lorsqu'il est nécessaire de couper près d'une barrière, inverser et remonter le bras de façon à ce que la meule soit du côté extérieur.

Plaque longue

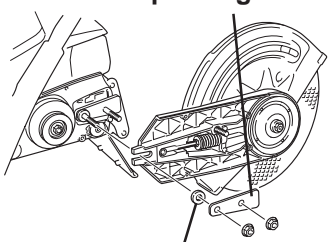

Rondelle d'écartement

1. Se référer à la section sur le "changement et l'ajustement de la courroie" pour enlever la courroie. Cette fois, enlever les écrous de montage du bras, la plaque longue et les deux rondelles d'écartement.
2. Utiliser les pièces enlevées à l'étape un pour remonter le bras, cette fois en position inversée.
3. Passer le protecteur et le bras dans la boucle de la courroie. Suivre les instructions pour le montage et la tension de la courroie.
4. Réinstaller les pièces enlevées précédemment et mettre la courroie à la tension.

ENTRETIEN DU FILTRE À AIR

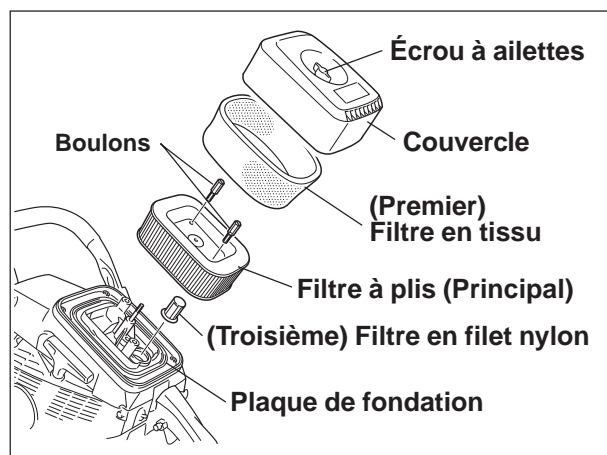

La poussière s'envole partout pendant la coupe et doit être éloignée du moteur.

Un filtre à air à trois étages effectue ce travail quand il est bien entretenu.

Quand vous découpez à sec, il est important de nettoyer les filtres chaque fois que vous utilisez la meule. Le montage approprié du filtre à air est nécessaire pour empêcher la poussière de pénétrer dans le carburateur.

IMPORTANT

Un excès d'huile détériorera le filtre principal (papier) et réduira sa durée de vie.

1. Toujours fermer l'étrangleur (tirer sur le bouton) avant de nettoyer le filtre à air. Ceci empêche les débris de tomber dans le carburateur.
2. Desserrer l'écrou à ailettes et retirer le carter du filtre à air.
3. Avant d'enlever les filtres, brosser ou souffler doucement (NE PAS EMPLOYER D'AIR COMPRIME) pour chasser la poussière des filtres et des surfaces environnantes.
4. Le troisième filtre en micro-treillis de nylon dépasse par un orifice de la plaque de base du filtre. Nettoyer le carter avant d'enlever ce troisième filtre.
5. Nettoyer le premier et le troisième filtre dans une solution d'eau détergente ou dans un solvant non graisseux et sécher à fond avant d'utiliser. Ces filtres peuvent être nettoyés à plusieurs reprises.
6. L'élément de papier traité du filtre principal peut être déchiré ou fendillé par des méthodes de nettoyage rudes. Il ne faut pas brosser ou arroser le papier ou frapper le filtre sur une surface dure.
7. Déloger la poussière en frappant doucement le filtre à plat contre une surface plate. Examiner pour noter les fissures et les déchirures après chaque nettoyage. La poussière s'accumule lentement et de façon permanente dans les pores du filtre, il sera donc nécessaire de le remplacer de temps à autre. Serrer deux boulons du filtre principal.
8. Placer le troisième filtre propre à travers la plaque de base du filtre dans la monture du corps de la chambre du carburateur. Réassembler et placer le filtre principal et le premier filtre et remonter le carter du filtre. S'assurer que toutes les pièces s'ajustent bien pour éviter toute fuite d'air.

BOUGIE

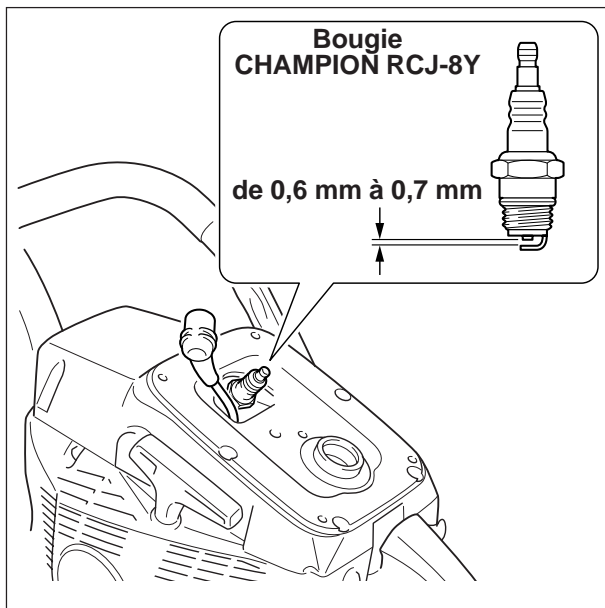

1. Nettoyer l'extérieur de la scie. Suivre les instructions pour remonter le filtre à air.
2. Enlever les cinq vis et soulever le corps de la chambre du carburateur pour exposer la bougie. Enlever le capuchon et retirer la bougie.
3. La bougie appropriée pour ce moteur est la CHAMPION RCJ-8Y. L'écart d'amorçage entre les électrodes devrait être ajusté entre 0,6 mm et 0,7 mm avant l'emploi.
4. Installer la bougie. Le couple est de 15 à 17 N•m pour un moteur froid.
5. Plusieurs bougies en panne peuvent être restaurées en limant ou en grattant les électrodes pour révéler le métal nu, en nettoyant les dépôts de l'isolant de porcelaine autour du centre de l'électrode et en rétablissant l'écartement.



AVERTISSEMENT

Les vapeurs d'essence sont extrêmement inflammables et peuvent provoquer un incendie et/ou une explosion. Ne vérifiez jamais l'étincelle de bougie à proximité du trou de bougie du cylindre, sous peine de risque de blessure grave.

REPLACEMENT DU FILTRE À CARBURANT

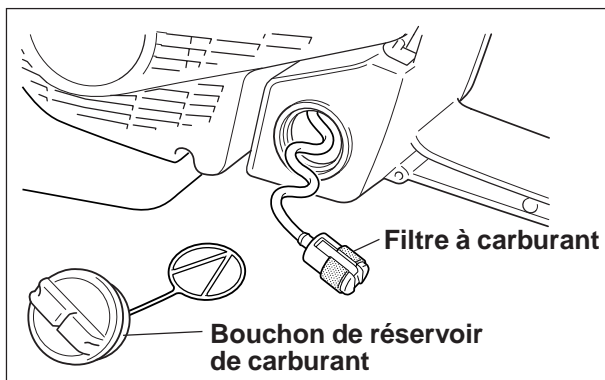

(VERIFIER PERIODIQUEMENT)

1. Devisser le capuchon.
2. Retirer le filtre par l'orifice d'entrée de carburant au moyen d'un fil de fer ou avec vos doigts.
3. Enlever et remplacer le vieux filtre.
4. Remettre le filtre dans le réservoir et visser le capuchon.
5. Si l'intérieur du réservoir de carburant est sale, on peut le nettoyer en rinçant le réservoir à l'essence.



AVERTISSEMENT

Vérifier la condition du capuchon et de la rondelle d'étanchéité. S'assurer que le capuchon tient fermement et qu'il n'y a aucune fuite de carburant.

IMPERMEABILITE DU PROTECTEUR DE MEULE

La monture du protecteur de meule comprend la entretoise de métal. Il faut enlever l'une de ces entretoises pour serrer le bouton de blocage du protecteur s'il ne tient plus le protecteur en place.

1. Enlever la meule à abrasifs et les deux brides.
2. Enlever la plaque circulaire de métal et le protecteur, fixés par trois petites vis.
3. Enlever la entretoise de métal et réinstaller la plaque de métal et le protecteur.
4. Réinstaller la meule entre la bride intérieure et la bride extérieure.

REMARQUE: Le moyeu de la bride extérieure s'ajuste à l'intérieur du moyeu plus large de la bride intérieure. Il ne faut pas renverser la position des brides sinon la meule se bloque.

RÉGLAGE DU CARBURATEUR

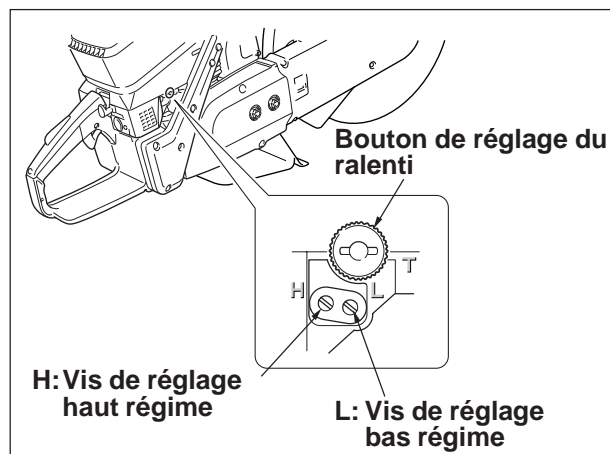

Chaque machine est testée à l'usine et son carburateur est réglé conformément aux règlements antipollution. En outre, le carburateur est équipé de limiteurs de réglage de pointeau HI et LO empêchant tout réglage hors des limites acceptables.

1. Avant de régler le carburateur, nettoyer ou remplacer le filtre à air et le pare-étincelles.
2. Démarrez le moteur et laissez-le chauffer pendant quelques minutes. Pendant ce temps, actionnez le starter deux fois, rapidement et brièvement, pour éliminer l'air qui pourrait se trouver dans le circuit du carburant.
3. Arrêter le moteur. Tourner le pointeau de grande marche (H) vers la gauche jusqu'à l'arrêt et celui de petite marche (L) à mi-distance entre la droite et l'arrêt de gauche.
4. Réglage du ralenti:
 - Faire démarrer le moteur et visser lentement le bouton de réglage du ralenti jusqu'à ce que l'outil de coupe commence à tourner, puis le dévisser jusqu'à ce que l'outil de coupe s'arrête de tourner. Le dévisser ensuite de $\frac{1}{4}$ de tour supplémentaire.



AVERTISSEMENT

L'accessoire de coupe ou les lames ne doivent pas tourner lorsque l'appareil est au ralenti faute de quoi de graves blessures corporelles sont à craindre.

5. Accélérer jusqu'au régime maximum pendant 2 ou 3 secondes pour évacuer tout excès de carburant du moteur, puis revenir au ralenti. Accélérer jusqu'au régime maximum pour vérifier que le passage du ralenti au régime maximum s'effectue sans à-coups. Si le moteur hésite, tourner le pointeau de régime (L) de $\frac{1}{8}$ de tour supplémentaire vers la gauche et accélérer de nouveau. Continuer le réglage jusqu'à ce que l'accélération se fasse sans à-coups.
6. Vérifier le ralenti et le rerégler si nécessaire. Si l'on dispose d'un tachymètre, il convient de régler le ralenti de 2.900 à 3.100 r/min.



ATTENTION

Régler la vis de réglage du ralenti pour ne pas faire tourner la meule au démarrage. La vitesse au repos correcte est ajustée 2.900 à 3.100 r/min. Ou $\frac{1}{4}$ compteur du tour comme les aiguilles d'une montre du point d'attachement coupant cesse de déplacer.

En cas de problème du carburateur, consulter votre distributeur ou votre revendeur.

NETTOYAGE DU SILENCIEUX ET DU SYSTEME DE REFROIDISSEMENT

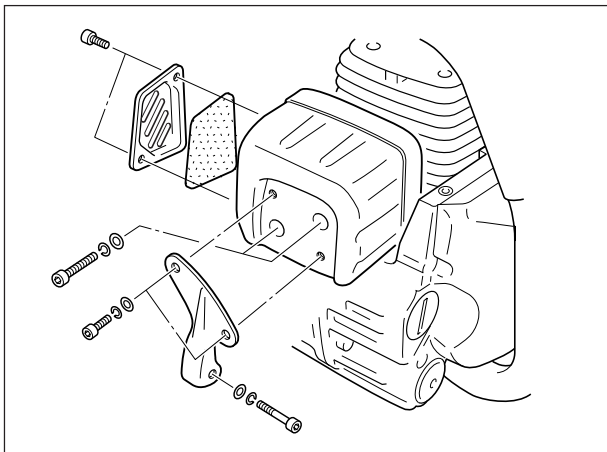

La poussière créée par la coupe est aspirée dans le système de refroidissement par le ventilateur à ailettes. La poussière peut couvrir les ailettes de refroidissement et bloquer les trous de passage d'air. Si le système n'est pas nettoyé à temps, le moteur surchauffera. Lorsque vous nettoyez le système de refroidissement, prenez le temps d'enlever le carter et de vérifier le silencieux.

1. Toujours commencer le nettoyage en soufflant sur l'extérieur du carter ou en l'essuyant avant de le démonter.
2. Enlever toutes les pièces du filtre à air afin d'exposer le cylindre à nettoyer. (Voir le schéma de la page 19.) S'assurer de nettoyer la chambre du carburateur pour en chasser la poussière.
3. Supprimer la poussière et la saleté des trous de passage d'air et gratter les ailettes de refroidissement du cylindre pour mettre le métal à nu.
4. Enlevez les dépôts sur le silencieux et serrez fermement les boulons.
5. Remontez le filtre à air et le couvercle.

VÉRIFICATION DES VITESSES D'EMBRAYAGE ET MAXIMUM

EMBRAYAGE

Le patinage de l'embrayage sous une charge de coupe n'est pas le seul problème qui puisse survenir avec l'embrayage. Un autre problème peut survenir pendant le réglage du carburateur pour obtenir la vitesse de régime ralenti.

L'embrayage peut être défectueux si un ajustement assez élevé pour obtenir un ralenti stable produit la rotation de la meule. Une telle condition doit être vérifiée par le marchand avant d'utiliser la scie de nouveau.



AVERTISSEMENT

Pour s'assurer que la meule ne tourne pas trop vite, la vitesse sans charge du moteur doit être réglée à un maximum de 10.500 r/min. Se servir d'un compteur de tours pour mesurer la vitesse. Si la vitesse du moteur dépasse 10.500 r/min, faire vérifier l'appareil par votre marchand ECHO avant de l'utiliser.

VITESSE

Quand il est activé, le régulateur sensible aux vibrations du circuit de combustible du carburateur fournit plus de carburant que le moteur est en mesure de brûler.

Par conséquent le moteur doit se purger du trop plein et ralentit sa course.

Le réglage du régime élevé du carburateur (voir page 21) devrait produire un rendement à haute vitesse du moteur sans charge dans l'écart désiré. Cet écart se situe à 10.000 r/min \pm 500 r/min qui est nécessaire pour obtenir une vitesse à l'essieu de 4.850 à 5.250 r/min.

STOCKAGE APRÈS UTILISATION

- Vérifier et régler chaque partie de la scie à béton.
 - Nettoyer chaque partie et réparer si nécessaire.
 - Appliquer une mince couche d'huile sur les parties métalliques pour éviter la rouille.
- Démontez la meule.
- Vidanger le réservoir essence et actionner le lanceur lentement pour vider le mélange se trouvant dans le carburateur.
- Introduire un peu d'huile moteur propre dans le trou de bougie, actionner le lanceur et placer le piston au point mort haut.
- Stocker dans un endroit sec à l'abri de la poussière.

⚠ AVERTISSEMENT
Ne pas stocker dans une enceinte exposée aux fumées d'essence, à des flammes ou des étincelles.

⚠ ATTENTION
En cas de location de machine, prière de la louer tout en confiant bien à la personne locataire ce Manuel d'Utilisation, qui contient des explications et instructions dont l'observation est importante.

NOTE

- Gardez ce manuel pour vous y référer par la suite.
- Si ce Manuel d'Utilisation est devenu inutilisable ou en cas de perte, veuillez en acheter un nouveau auprès de votre marchand-réparateur ECHO.

SPÉCIFICATIONS

Dimensions Longueur × Largeur × Hauteur	730 mm × 250 mm × 360 mm
Mass (à vide, sans meule de coupe)	10,8 kg
Hauteur Cylindrée du moteur Alésage Course Taux de compression Admission Carburateur Système d'allumage Bougie	Monocylindre 2 temps à refroidissement par air 66,8 mL 50,0 mm 34,0 mm 7,3 : 1 Piston tiroir A membrane WALBRO Système d'allumage à condensateurs CHAMPION RCJ-8Y
Commande des gas	Gâchette avec verrouillage de la commande et enclenchement
Capacité du réservoir	650 mL
Carburant Rapport de mélange Essence	Carburant mixe Spécial d'huile pour moteur à deux temps ECHO 50 : 1 Supercarburant sans plomb, minimum octane 89. N'utilisez pas de carburant contenant de l'alcool à brûler ou plus de 10 % d'alcool éthylique.
Lanceur	A rappel automatique
Transmission	Embrayage centrifuge automatique
Outil de coupe Courroie Rapport des poulies Tendeur de courroie Meule de coupe	BANDO ORC 850 2 : 1 A ressort (type auto) 305 mm × 20 mm diamètre 305 mm × 25,4 mm diamètre avec adaptateur
Système anti-vibration	Isolants de caoutchouc montés entre le moteur et les poignées
Filtre à air	à 3 étages
Accessoires Rinçage à l'eau Chariot	en option en option

* Les caractéristiques techniques peuvent être modifiées sans préavis.

ECHO®