



Manuel d'utilisation DLM-2100 Tondeuse

AVERTISSEMENT

*Ce produit contient un produit chimique connu dans l'état de Californie comme étant une cause de cancer, de malformations congénitales ou d'autres problèmes de reproduction.
Cancer et troubles de reproduction www.P65Warnings.ca.gov*

AVERTISSEMENT



*Lisez et comprenez toute la documentation fournie avant utilisation.
Le non-respect de cette consigne peut entraîner des blessures corporelles.*

Remarque: Ce produit est conforme à CAN ICES-002 / NMB-002

99922238025

© 03/2024 ECHO Incorporé

TABLE DES MATIÈRES

Introduction.....	3
Renseignements sur l'entretien.....	3
Pièces / Numéro de série.....	3
Service.....	4
Soutien ECHO pour les produits grand public.....	4
Enregistrement du produit.....	4
Documentation supplémentaire.....	4
Sécurité.....	5
Symboles de sécurité du manuel et renseignements importants.....	6
Symboles internationaux.....	7
Avertissements de sécurité relatifs aux tondeuses à gazon.....	12
Déclaration de la FCC.....	13
Description.....	14
Contenu.....	15
Assemblage.....	16
Installer la poignée supérieure.....	16
Déployer la poignée inférieure.....	17
Fonctions de la tondeuse.....	18
Installer le sac à herbe.....	18
Installer le bouchon de déchetage.....	19
Installer la goulotte d'éjection latérale.....	19
Régler la hauteur de coupe.....	20
Installation et retrait de la batterie.....	21
Opération.....	22
Démarrage de l'unité.....	22
Système de commande de vitesse automotrice.....	22
Utilisation sur les pentes.....	23
Vidange du sac à herbe.....	23
Conseils d'utilisation.....	24
Entretien.....	24
Nettoyage de la batterie et du compartiment à batterie.....	26
Remplacement de la lame.....	27
Dépannage.....	28
Stockage.....	31
Stockage vertical.....	31
Entreposage après l'utilisation.....	32
Spécifications.....	33
Enregistrement du produit.....	34
Garantie.....	36

INTRODUCTION

Les spécifications, les descriptions et les illustrations de cette documentation sont aussi précises que connues au moment de la publication, mais sont susceptibles d'être modifiées sans préavis. Les illustrations peuvent inclure des équipements et des accessoires en option, et peuvent ne pas inclure tous les équipements standard.



Lisez et comprenez toute la documentation fournie. La documentation contient des spécifications et des renseignements relatifs à la sécurité, au fonctionnement, à l'entretien, au stockage et à l'assemblage spécifiques à ce produit. Numérisez les code QR pour obtenir plus de renseignements.



Pour obtenir de la documentation supplémentaire, y compris les manuels de sécurité, le cas échéant, ou pour toute question concernant les termes utilisés dans ce manuel, visitez le site <https://www.echo-usa.com/manuals>.



RENSEIGNEMENTS SUR L'ENTRETIEN

Pièces / Numéro de série

Les pièces et les assemblages d'origine ECHO pour vos produits ECHO sont disponibles uniquement auprès d'un revendeur ECHO agréé. Lorsque vous avez besoin d'acheter des pièces, ayez toujours le numéro de modèle et le numéro de série de l'appareil avec vous. À titre de référence future, écrivez-les dans l'espace prévu ci-dessous.

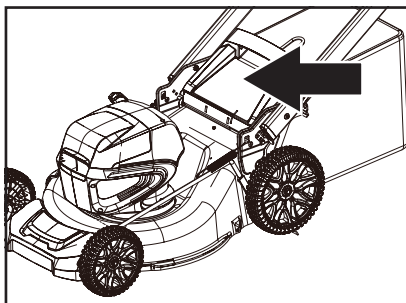

N° de modèle _____

Numéro de série. _____

Service

L'entretien de ce produit pendant la période de garantie doit être effectué par un revendeur agréé ECHO. Pour obtenir le nom et l'adresse du revendeur agréé ECHO le plus proche de chez vous, demandez à votre revendeur ou appelez : 1-800-432-ECHO (3246). Des renseignements sur les revendeurs sont également disponibles sur notre site Web à l'adresse www.echo-usa.com.

Lorsque vous présentez votre appareil pour un entretien ou une réparation sous garantie, une preuve d'achat est requise.

Soutien aux produits de consommation ECHO

Si vous avez besoin d'aide ou des questions concernant l'application, le fonctionnement ou l'entretien de ce produit, appelez le service de soutien des produits aux consommateurs d'ECHO au 1 800 432-ECHO (3246), de 8 h 00 à 17h00 (norme centrale horaire), du lundi au vendredi. Avant d'appeler, veuillez connaître le modèle et le numéro de série de votre appareil.

Enregistrement du produit

Enregistrez votre équipement ECHO en ligne à l'adresse www.echo-usa.com ou en remplissant la fiche d'enregistrement du produit incluse dans ce manuel. L'enregistrement de votre produit confirme la couverture de la garantie et fournit un lien direct vers ECHO si nous jugeons nécessaire de vous contacter.

Documentation supplémentaire

En plus de trouver des renseignements en ligne, des renseignements sont disponibles auprès de votre revendeur agréé ECHO ou en communiquant avec ECHO Incorporated, 400 Oakwood Road, Lake Zurich, IL 60047, 1 800 432-ECHO (3246).

Symboles de sécurité du manuel et renseignements importants

Tout au long de ce manuel et sur le produit lui-même, vous trouverez des alertes de sécurité et des messages d'information utiles précédés de symboles ou de mots clés. Ce qui suit est une explication de ces symboles et mots clés et de ce qu'ils signifient pour vous.

DANGER

Le symbole d'alerte de sécurité accompagné du mot « DANGER » attire l'attention sur un acte ou une situation qui ENTRAÎNERA des blessures graves ou la mort s'il n'est pas évité.

AVERTISSEMENT

Le symbole d'alerte de sécurité accompagné du mot « AVERTISSEMENT » attire l'attention sur un geste ou une situation qui PEUT entraîner des blessures corporelles graves ou la mort s'il n'est pas évité.

ATTENTION

Le symbole d'alerte de sécurité accompagné du mot « ATTENTION » attire l'attention sur un acte ou une situation qui pourrait entraîner des blessures mineures ou modérées s'il n'est pas évité.

AVIS

Le message ci-joint fournit les renseignements nécessaires à la protection de l'appareil.

Remarque : Ce message ci-joint fournit des conseils pour l'utilisation, l'entretien et la maintenance de l'appareil.



SYMBOLE CERCLE ET BARRE

Ce symbole signifie que l'action spécifique indiquée est interdite. Le non-respect de ces interdictions peut entraîner des blessures graves ou mortelles.

Symboles internationaux

Certains des symboles suivants peuvent être utilisés sur ce produit. Veuillez les étudier et apprendre leur signification. Une bonne interprétation de ces symboles vous permettra de mieux utiliser le produit et de manière plus sécuritaire.

Symbole	Description
	Précautions destinées à assurer la sécurité.
	Pour réduire le risque de blessures, l'utilisateur doit avoir lu le manuel d'instructions.
	Danger — Maintenez pieds et mains à l'écart.
	AVERTISSEMENT — Attention aux projections d'objets — maintenez les badauds à l'écart.
	AVERTISSEMENT — Maintenez les mains et les pieds à l'écart des lames.
	AVERTISSEMENT — Déconnectez toutes les batteries avant la maintenance.

SÉCURITÉ

Avertissements de sécurité relatifs aux tondeuses à gazon

AVERTISSEMENT

Lisez tous les avertissements de sécurité, instructions, illustrations et spécifications accompagnant cette tondeuse à gazon. Le non-respect de ces instructions peut entraîner une décharge électrique, un incendie ou des blessures graves.

Conservez tous les avertissements et instructions pour référence ultérieure.

Sécurité de la zone de travail

- **Pour éviter tout contact avec la lame en mouvement ou une blessure par projection d'objet, maintenez toutes les personnes, en particulier les jeunes enfants, à l'écart de la zone de travail. Arrêtez la tondeuse à gazon et le ou les accessoires si quiconque entre dans la zone. Un contact avec la lame en mouvement ou un objet projeté peut causer des blessures graves, voire mortelles.**
- **Utilisez la tondeuse à gazon uniquement à la lumière du jour ou sous une bonne lumière artificielle. Les endroits sombres favorisent les accidents.**
- **N'utilisez pas les tondeuses dans des atmosphères explosives, par exemple en présence de liquides, gaz ou poussières inflammables. Les tondeuses à gazon créent des étincelles qui peuvent allumer les poussières et fumées.**
- **N'utilisez pas la tondeuse à gazon par mauvais temps, notamment en cas de risque de foudre. Cela diminue le risque d'être frappé par la foudre.**
- **Inspectez soigneusement l'endroit où la tondeuse à gazon doit être utilisée et enlevez tous les bâtons, pierres, fils, os et autres objets étrangers. Les objets projetés peuvent causer des blessures.**

Sécurité électrique

- **N'exposez pas la tondeuse à gazon à la pluie ou à l'humidité. L'infiltration d'eau dans la tondeuse à gazon peut augmenter le risque de décharge électrique.**

Sécurités des personnes

- **Utilisez un équipement de protection individuelle. Portez toujours des lunettes de protection. Un équipement de protection réduira les risques de blessures.**

- **Habillez-vous de manière appropriée. Ne portez pas de vêtements amples ou de bijoux.** *Veillez à ne pas approcher vos cheveux et vos vêtements des pièces en mouvement. Les vêtements amples, les bijoux et les cheveux longs peuvent se prendre dans les pièces en mouvement.*
- **Lorsque vous utilisez la tondeuse à gazon, portez systématiquement des pantalons longs.** *Une peau exposée augmente le risque de blessure par des objets lancés.*
- **Lorsque vous utilisez la tondeuse à gazon, portez systématiquement des chaussures de protection antidérapantes.** *N'utilisez pas la tondeuse à gazon si vous êtes pieds nus ou avec des sandales ouvertes. Vous réduisez ainsi le risque de blessures aux pieds en cas de contact avec la lame en mouvement.*
- **Évitez tout démarrage inopiné.** *Assurez-vous que l'interrupteur est en position d'arrêt avant de brancher la tondeuse à gazon à une source d'alimentation ou une batterie, ou avant de la soulever ou de la transporter. Transporter une tondeuse à gazon avec un doigt sur l'interrupteur ou alimenter une tondeuse à gazon dont l'interrupteur est en marche risque de provoquer des accidents.*
- **Retirez toute clé de serrage ou d'ajustement avant d'allumer la tondeuse à gazon.** *Une clé de serrage ou d'ajustement restée sur une pièce rotative de la tondeuse à gazon peut causer des blessures.*
- **En gardant un bon équilibre à tout moment, vous maîtrisez mieux la tondeuse à gazon dans les situations imprévues.**
- **Restez vigilant, soyez attentif à vos actions et faites preuve de bon sens lorsque vous utilisez la tondeuse à gazon.** *N'utilisez pas une tondeuse à gazon lorsque vous êtes fatigué, sous l'emprise de l'alcool ou de drogues, ou après avoir pris des médicaments. Un moment d'inattention lors de l'utilisation d'une tondeuse à gazon peut provoquer des blessures graves.*
- **Ne laissez pas la familiarité liée à un usage fréquent de la tondeuse à gazon vous amener à devenir complaisant et à ignorer les principes de sécurité inhérents à la tondeuse à gazon.** *Une action irréfléchie peut entraîner des blessures graves en une fraction de seconde.*
- **Pour éviter tout contact de l'utilisateur avec la lame ou toute blessure causée par un objet projeté, restez derrière les poignées de la tondeuse à gazon.** *Un contact avec la lame ou un objet projeté peut causer des blessures graves.*
- **Ne touchez pas les lames et autres pièces mobiles dangereuses lorsqu'elles sont encore en mouvement.** *Cela permet de réduire le risque*

Usage et entretien de la tondeuse à gazon

- **Utilisez la tondeuse à gazon et les accessoires conformément à ces instructions, en tenant compte des conditions de travail et du travail à effectuer.** *L'utilisation de la tondeuse à gazon pour des opérations différentes de celles prévues pourrait créer une situation dangereuse.*

- **Avant d'utiliser la tondeuse à gazon, vérifiez systématiquement visuellement que la ou les lames et le ou les assemblages de lame sont fermement fixés et ne sont pas usés ou endommagés.** *Les pièces desserrées, usées ou endommagées augmentent le risque de blessure.*
- **Maintenez les protections et autres dispositifs de sécurité en place, correctement installés et en état de marche.** *Une protection ou un autre dispositif de sécurité desserré, endommagé ou ne fonctionnant pas correctement, peut entraîner des blessures.*
- **Débarrassez toutes les entrées d'air des débris.** *Des entrées d'air obstruées et des débris peuvent entraîner une surchauffe ou un risque d'incendie.*
- **N'utilisez pas la tondeuse à gazon si l'interrupteur ne la met pas sous et hors tension.** *Toute tondeuse à gazon qui ne peut pas être contrôlée avec l'interrupteur est dangereuse et doit être réparée.*
- **N'utilisez pas la tondeuse à gazon sur de l'herbe mouillée.** *Travaillez en marchant, jamais en courant. Cela réduit le risque de glissements et de chutes pouvant causer des blessures corporelles.*
- **N'utilisez pas la tondeuse à gazon sur des pentes excessivement raides.** *Cela réduit le risque de perte de contrôle, de glissement et de chute pouvant entraîner des blessures corporelles.*
- **Ne forcez pas sur la tondeuse à gazon.** *Utilisez la tondeuse à gazon correcte pour votre application. La tondeuse à gazon correcte fera mieux le travail en toute sécurité au rythme pour lequel elle a été conçue.*
- **Faites attention au sens de décharge de l'accessoire et de la tondeuse et ne pointez pas la décharge de la tondeuse sur quiconque.** *Les objets projetés peuvent causer des blessures.*
- **Soyez extrêmement prudent lorsque vous faites marche arrière ou vous tirez la tondeuse vers vous.** *Soyez toujours conscient de votre environnement. Cela réduit le risque de trébucher pendant le fonctionnement.*
- **Lorsque vous travaillez sur des pentes, assurez-vous systématiquement de votre équilibre, travaillez toujours en travers de la pente, jamais en montant ou descendant, et soyez extrêmement prudent lorsque vous changez de direction.** *Cela réduit le risque de perte de contrôle, de glissement et de chute pouvant entraîner des blessures corporelles.*
- **Actionnez le dispositif de désactivation ou retirez de la tondeuse à gazon tous les blocbatteries, s'ils sont amovibles, avant d'effectuer des ajustements, de changer d'accessoire ou de ranger la tondeuse à gazon.** *Ces mesures de sécurité préventives réduisent le risque de démarrage accidentel de la tondeuse à gazon.*
- **Maintenez les poignées et surfaces de saisie sèches, propres et sans huile ni graisse.** *Les poignées et surfaces de prise glissantes ne permettent pas de manipuler et de maîtriser en toute sécurité la tondeuse à gazon dans des situations inattendues.*

- **Vérifiez le collecteur d'herbe fréquemment pour repérer usure et détérioration.** *Un collecteur d'herbe usé ou endommagé peut augmenter le risque de blessures corporelles.*
- **Avant le retrait du collecteur d'herbe, éteignez le moteur et attendez que la ou les lames s'arrête complètement.** *La ou les lames de coupe continuent de tourner une fois la commande de lame relâchée. Ne placez aucune partie de votre corps dans la zone de la ou des lames tant que vous n'êtes pas certain que le moteur est coupé et que la ou les lames ont cessé de tourner. Un contact avec la ou les lames de coupe en mouvement peut causer des blessures graves.*
- **Avant de débloquer la rampe, coupez le moteur, attendez l'arrêt complet de la ou des lames, actionnez le dispositif de désactivation ou retirez toutes les batteries, si elles sont amovibles.** *La ou les lames de coupe continuent de tourner une fois la commande de lame relâchée. Ne placez aucune partie de votre corps dans la zone de la ou des lames tant que vous n'êtes pas certain que le moteur est coupé et que la ou les lames ont cessé de tourner. Un contact avec la ou les lames de coupe en mouvement peut causer des blessures graves.*
- **Avant de nettoyer ou d'inspecter la tondeuse à gazon, coupez le moteur, attendez l'arrêt complet de la ou des lames, actionnez le dispositif de désactivation ou retirez toutes les batteries, si elles sont amovibles.** *Un contact accidentel avec la lame et les pièces mobiles peut entraîner des blessures.*
- **Entretien de la tondeuse à gazon et des accessoires.** *Vérifiez qu'aucune pièce mobile n'est désalignée, grippée ou cassée et soyez attentif à toute autre condition qui pourrait affecter le fonctionnement de la tondeuse à gazon. En cas de dommage, faites réparer la tondeuse à gazon avant de l'utiliser. De nombreux accidents sont le fruit d'une maintenance inappropriée des tondeuses à gazon.*
- **Entreposez les tondeuses à gazon à l'arrêt hors de portée des enfants et ne laissez pas les personnes qui ne connaissent pas la tondeuse à gazon ou ces instructions utiliser la tondeuse à gazon.** *Une tondeuse à gazon est dangereuse entre les mains d'utilisateurs non formés.*

Utilisation et entretien d'une tondeuse à gazon sur batterie

- **À utiliser uniquement avec la série de batteries ECHO eFORCE® 56V.** *L'utilisation de toute autre batterie peut créer un risque de blessures et d'incendie.*
- **Rechargez uniquement avec les chargeurs de batterie ECHO eFORCE® 56 V.** *Un chargeur adapté à un type de batterie peut présenter un risque d'incendie lorsqu'il est utilisé avec un autre type de batterie.*
- **Suivez toutes les instructions de charge et ne chargez pas le ou les bloc-batteries ou la tondeuse à gazon hors de la plage de température spécifiée dans les instructions.** *Un rechargement incorrect ou à des températures en dehors de la plage spécifiée peut endommager la batterie et augmenter le risque d'incendie.*

- **N'utilisez pas une tondeuse à gazon ou un bloc-batterie endommagé ou modifié.** *Les batteries endommagées ou modifiées peuvent présenter un fonctionnement imprévisible et provoquer un incendie, une explosion ou un risque de blessure.*
- **N'exposez pas un bloc-batterie ou une tondeuse à gazon au feu ou à une température excessive.** *L'exposition au feu ou à une température supérieure à 130 °C (265 °F) peut causer une explosion.*
- **En cas de conditions abusives, du liquide peut être éjecté hors de la ou des batteries : évitez tout contact.** *En cas de contact accidentel, rincez avec de l'eau. En cas de contact avec les yeux, consultez également un médecin. Le liquide éjecté par la ou les batteries peut occasionner une irritation ou des brûlures.*
- **Lorsque les bloc-batteries ne sont pas utilisés, éloignez-les des autres objets métalliques, comme les attaches trombones, pièces de monnaie, clés, clous, vis ou autres petits objets métalliques, qui peuvent établir une connexion entre deux bornes.** *Le court-circuitage des bornes de la batterie peut provoquer des brûlures ou un incendie.*

Entretien

- **Faites effectuer l'entretien de votre tondeuse à gazon par un réparateur qualifié utilisant uniquement des pièces de rechange identiques.** *Vous assurez ainsi la préservation de la sécurité de la tondeuse à gazon. L'utilisation de pièces qui ne répondent pas aux spécifications de l'équipement d'origine peut entraîner des performances inappropriées et compromettre la sécurité.*
- **N'effectuez jamais l'entretien des blocbatteries endommagés.** *L'entretien des blocbatteries doit être réservé au fabricant ou aux prestataires de services autorisé.*

Plage de température ambiante recommandée :

	Mise en charge		Usage/Décharge		Entreposage	
	Bas	Haut	Bas	Haut	Bas	Haut
Produit ⁽¹⁾	Sans objet		32°F(0°C)	113°F(45°C)	32°F(0°C)	113°F(45°C)
Batterie ⁽²⁾⁽³⁾	39°F(4°C)	104°F(40°C)	32°F(0°C)	113°F(45°C)	32°F(0°C)	113°F(45°C)
Chargeur	39°F(4°C)	104°F(40°C)	Sans objet		32°F(0°C)	113°F(45°C)

⁽¹⁾ Part du principe que la batterie vient d'être retirée du chargeur ou était stockée dans une plage de température notée pour l'usage du chargeur de 39°F (4°C) - 104°F (40°C).

⁽²⁾ Les batteries chaudes par une température ambiante élevée nécessitent des temps de charge prolongés

⁽³⁾ Pour maximiser la vie utile des batteries stockées plus de 3 mois, ECHO recommande que les batteries soient stockées avec 3 témoins verts allumés sur l'indicateur d'autonomie de batterie (BCI) et à température ambiante.

NOTE: L'entreposage à long terme des batteries dans des états ou à des niveaux de charge sur l'indicateur d'autonomie de batterie (BCI) autres que ceux mentionnés plus haut risque de dégrader leurs performances et leur autonomie.

Déclaration de la FCC

Cet appareil est conforme aux normes Partie 15 du FCC. Le fonctionnement dépend des deux conditions suivantes :

- Cet appareil ne devrait pas causer d'interférence.
- Cet appareil doit accepter toute interférence reçue, y compris une interférence pouvant provoquer une opération non souhaitée.

ATTENTI

Tout changement ou modification non expressément approuvé par la partie responsable de la conformité pourrait annuler le droit de l'utilisateur d'utiliser l'équipement.

AVIS

Cet appareil a été testé et jugé conforme aux limites des appareils digitaux de classe B, en vertu des normes de la Partie 15 du FCC.

Ces limites sont conçues pour apporter une protection contre les brouillages préjudiciables dans un quartier résidentiel. Cet appareil génère, utilise et peut émettre de l'énergie radioélectrique et, s'il n'est pas installé et utilisé conformément aux instructions, il peut provoquer des interférences nuisibles à la réception de la radio ou de la télévision. La réception peut être déterminée en éteignant et en rallumant l'appareil. Nous encourageons l'utilisateur à essayer de corriger l'interférence en prenant une ou plusieurs des mesures suivantes :

- *Réorientez ou déplacez l'antenne de réception.*
- *Augmentez la distance entre l'appareil et le récepteur.*
- *Branchez l'appareil dans une prise ou à un réseau différent de celui où le récepteur est branché.*
- *Consultez le vendeur ou un expert en installation radio/TV pour obtenir de l'aide.*

DESCRIPTION

Repérez les étiquettes de sécurité sur votre appareil. Assurez-vous que l'étiquette ou les étiquettes sont lisibles et que vous comprenez et suivez les instructions qui s'y trouvent. Si une étiquette ne peut pas être lue, une nouvelle peut être commandée auprès de votre revendeur ECHO. L'étiquette de sécurité est à titre d'exemple seulement. Votre étiquette peut apparaître légèrement différente.

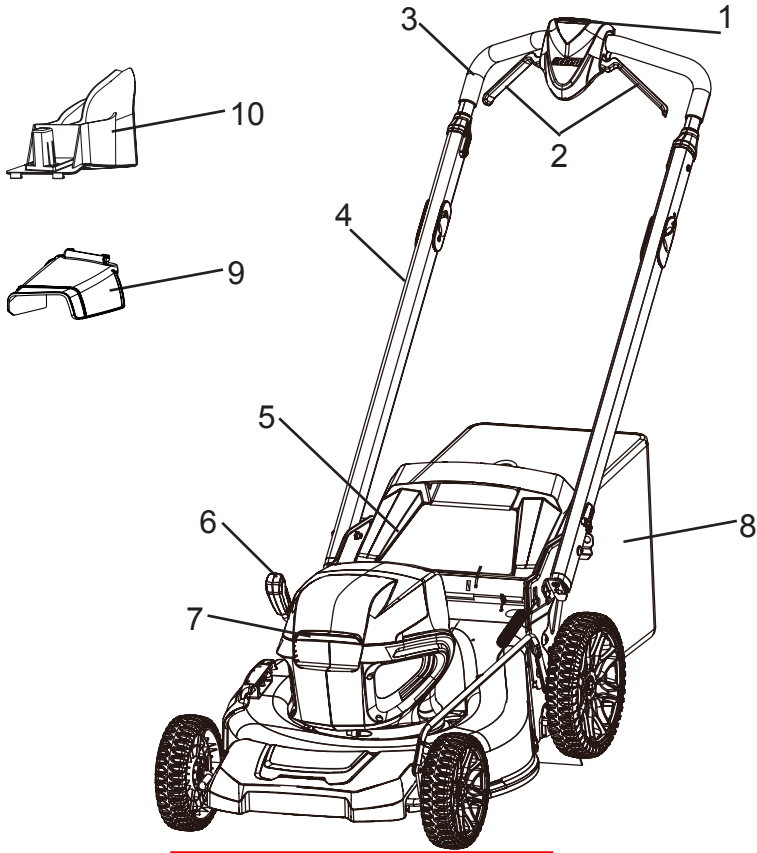

1. Bouton de démarrage
2. Poignée de démarrage
3. Partie supérieure du guidon
4. Poignée inférieure
5. Couvercle d'éjection arrière
6. Levier de réglage de la hauteur
7. Couvercle de la batterie
8. Sac arrière
9. Goulotte d'éjection latérale(vendue séparément)
10. Bouchon de déchetage

CONTENU

Le produit ECHO que vous avez acheté a été pré-assemblé en usine pour votre commodité. En raison des restrictions d'emballage, certains assemblages peuvent être nécessaires.

Après avoir ouvert le carton, vérifiez qu'il n'est pas endommagé. Informez immédiatement votre revendeur ou revendeur ECHO des pièces endommagées ou manquantes. Utilisez la liste de contenu pour vérifier les pièces manquantes.

- 1 Tondeuse
- 1 Manuel d'utilisation
- 1 Sac à herbe
- 1 Bouchon de déchetage

AVIS

Pour obtenir une liste complète des batteries compatibles avec cet outil et tous les outils eFORCE[®], scannez ce code ou consultez le site <https://www.echo-usa.com/battery-information>.



AVIS

Veillez à ne pas endommager le câble alors que vous installez la poignée supérieure.

Installer la poignée supérieure

1. Placer la tondeuse en position verticale.
2. Retirez le matériel d'emballage du câble.
3. Retirez le garde-bord en caoutchouc de la poignée supérieure.

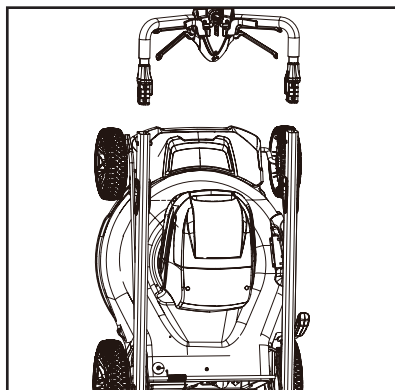

4. Insérez la poignée supérieure (3) dans la poignée inférieure (4).
5. Insérez les boulons (25) dans les trous, puis serrez-les à l'aide des écrous (26)

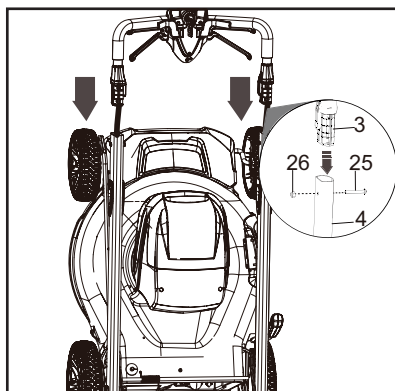

AVIS

Assurez-vous que les deux goupilles de poignée sont dans la même position.

Déployer la poignée inférieure

1. Tirez les trous de la poignée (13) vers le haut pour dégager les poignées inférieures (4).

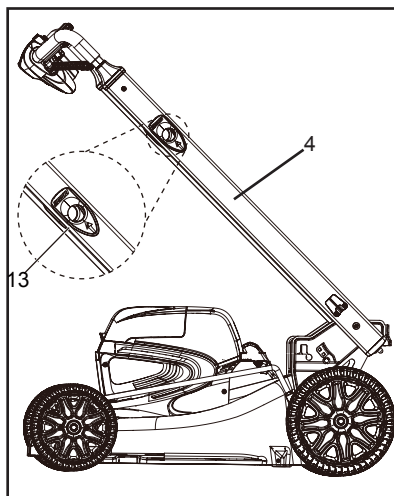

2. Relevez la poignée inférieure jusqu'à ce que les goupilles de poignée (27) se verrouillent en place.

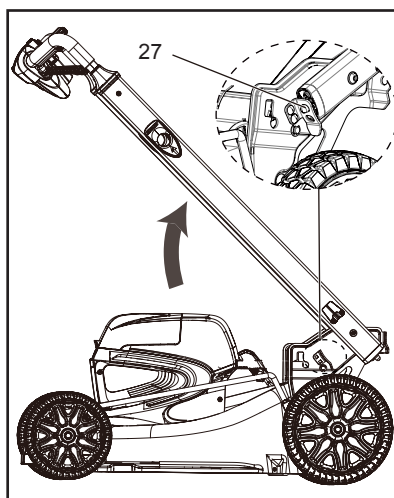

Fonctions de la tondeuse

En général, une tondeuse à gazon est dotée de trois fonctions (ensachage arrière, déchetage ou déchargement latéral). Ces fonctions peuvent être converties en modifiant les accessoires. Veuillez consulter le tableau suivant pour le réglage détaillé.

Pour convertir la tondeuse	Bouchon de déchetage	Sac à herbe	Goulotte de déchargement latéral (vendue séparément)
Pour l'ensachage arrière	x	√	x
Pour le paillage	√	x	x
Pour décharge latérale	√	x	√

Installer le sac à herbe

1. Retirez la batterie et la clé de sécurité.
2. Retirez le bouchon de déchetage.
3. Retirez la goulotte d'éjection latérale.
4. Ouvrez et retenez le couvercle d'éjection arrière.

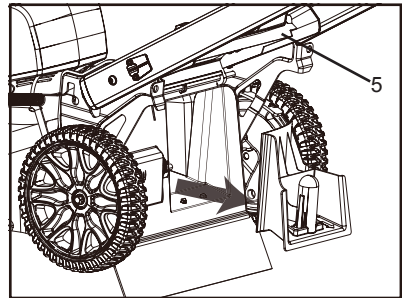

5. Tenez le sac arrière (8) par sa poignée et engagez les crochets (14) dans la tige de porte (15).
6. Fermez le couvercle d'éjection arrière.

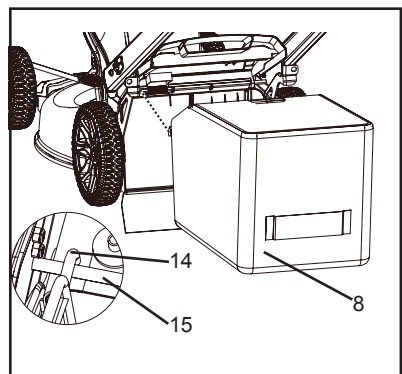

Installer le bouchon de déchetage

1. Retirez la batterie et la clé de sécurité.
2. Retirez le sac arrière.
3. Ouvrez et retenez le couvercle d'éjection arrière (5).
4. Tenez le bouchon de déchetage(10) par sa poignée et insérez-le dans la goulotte d'éjection.
5. Fermez le couvercle d'éjection arrière.

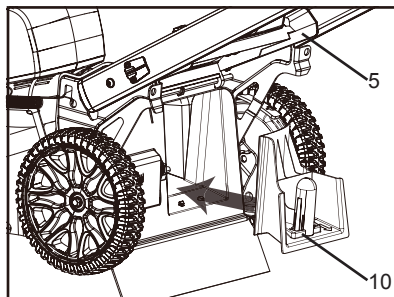

Installer la goulotte d'éjection latérale (vendue séparément)

AVERTISSEMENT

Lorsque vous utilisez la goulotte d'éjection latérale :

- ***n'installez pas le sac arrière.***
- ***Laissez le bouchon de déchetage en place.***

1. Retirez la batterie et la clé de sécurité.
2. Ouvrez et retenez le couvercle d'éjection latérale (16).
3. Alignez les recoins de la goulotte d'éjection latérale (9) sous la charnière.
4. Fermez le couvercle d'éjection latérale.

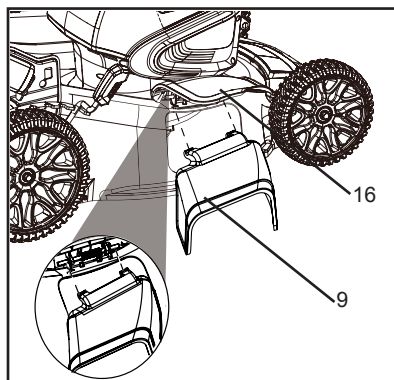

Régler la hauteur de coupe

La machine peut être réglée à différentes hauteurs de coupe.

1. Tirez le levier de réglage de la hauteur (6) vers l'arrière pour augmenter la hauteur de coupe.
2. Placez le levier de réglage de la hauteur plus en avant pour diminuer la hauteur de coupe. Placez-la plus en arrière pour augmenter la hauteur de coupe.

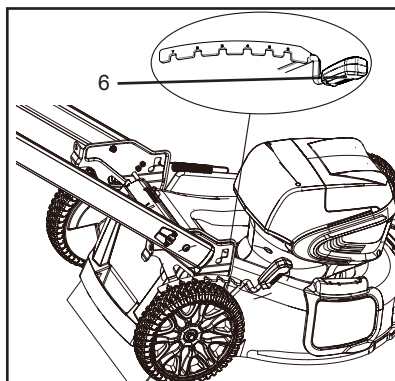

Installation et retrait de la batterie

AVIS

La machine dispose d'une fonction de commutation automatique qui permet à l'autre batterie de fonctionner lorsque la première est à plat. La batterie est livrée partiellement chargée en usine et doit être complètement chargée avant la première utilisation.

Remarque : Voir le manuel d'utilisation séparé fourni avec la batterie.

Installation de la batterie

1. Soulevez le couvercle de la batterie (17) et maintenez-le surélevé.
2. Alignez la batterie avec la prise de batterie de la tondeuse.
3. Assurez-vous que le bouton de dégagement de la batterie (18) s'enclenche et que la batterie est bien en place dans la tondeuse avant d'utiliser la machine.
4. Insérez la clé de sécurité (19).
5. Fermez le couvercle de la batterie.

Remarque : La machine dispose d'une fonction de commutation automatique qui permet à l'autre batterie de fonctionner lorsque la première est à plat. Des batteries supplémentaires peuvent être achetées auprès des détaillants.

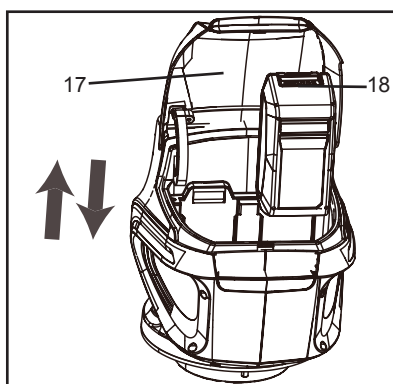

Retrait de la batterie

1. Arrêtez la machine.
2. Ouvrez le couvercle de la batterie (17).
3. Retirez la clé de sécurité (19).
4. Appuyez sur le bouton de dégagement de la batterie (18) sur la tondeuse. La batterie se dégagera alors légèrement de l'outil.
5. Retirez la batterie.

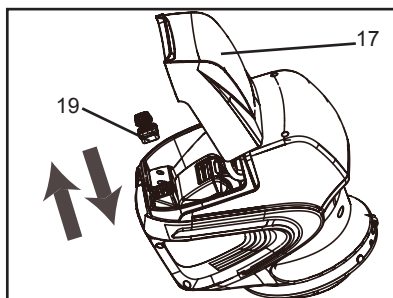

Démarrage de l'unité

AVERTISSEMENT

Lors du démarrage de l'unité, respectez les précautions décrites dans la section « Sécurité ». Le non-respect de ces précautions peut provoquer un accident ou des blessures, voire entraîner la mort.

Attendez que la lame s'arrête complètement avant de redémarrer la machine. N'éteignez pas et n'allumez pas brusquement la machine.

1. Assurez-vous que la clé de sécurité est insérée dans la fente.
2. Appuyez sur le bouton de mise en marche et maintenez-le enfoncé (1).
3. Pendant que vous maintenez le bouton de démarrage (1) tirez les poignées de démarrage (2) dans la direction du guidon.
4. Une fois que la machine a démarré, relâcher le bouton de démarrage.

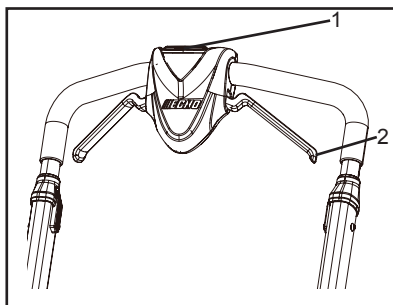

Arrêt de l'unité

1. Relâchez la poignée de démarrage pour arrêter la machine.

Remarque : Retirez toujours la clé de sécurité et la batterie après avoir terminé le travail.

Utilisation sur les pentes

AVERTISSEMENT

Ne tondez pas sur une pente inclinée à plus de 15 degrés. Si vous n'êtes pas à l'aise, ne tondez pas sur une pente.

- Ne changez pas de direction de haut en bas, ou vice-versa, lorsque vous tondez sur une pente. Soyez prudent lorsque vous changez la direction sur une pente.
- Surveillez les trous, les ornières, les rochers et tout autres objets cachés qui peuvent vous faire tomber. Retirez tous les obstacles tels que les rochers et les branches d'arbre.
- Assurez-vous que vous êtes bien campé et en équilibre. Si vous perdez l'équilibre, relâchez immédiatement la poignée.
- Ne tondez pas près d'un dénivellement, d'un fossé ou du rebord d'un talus.

Vidange du sac à herbe

1. Arrêtez la machine.
2. Retirez la clé de sécurité.
3. Retirez la batterie.
4. Ouvrez et retenez le couvercle d'éjection arrière.
5. Tenez le sac arrière par sa poignée et décrochez-le de la barre de la porte.
6. Fermez le couvercle d'éjection arrière.
7. Videz le sac arrière.

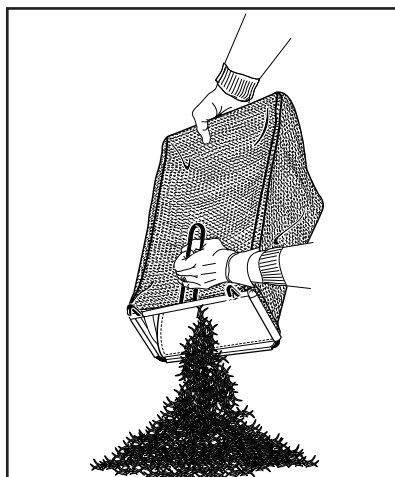

Conseils d'utilisation

- N'essayez pas de désactiver le fonctionnement du bouton de démarrage ou des poignées de démarrage.
- N'inclinez pas la machine lorsque vous la démarrez.
- Ne placez pas les mains ou les pieds à proximité ou en dessous des pièces en mouvement.
- Gardez la goulotte d'éjection arrière propre.
- La coupe de l'herbe mouillée nécessitera plus de puissance, réduira la durée de fonctionnement et coupera mal l'herbe.
- Une hauteur de lame plus élevée est nécessaire pour un gazon nouveau ou épais.
- Nettoyez le plateau de la tondeuse après chaque utilisation. Enlevez les débris d'herbe coupée, les feuilles, la saleté et autres débris.
- Le déchiquetage nécessite un réglage du plateau de coupe plus élevé que l'ensachage ou l'éjection latérale. Réglez la hauteur des roues pour enlever environ un tiers de la surface de l'herbe.

ENTRETIEN

AVERTISSEMENT

Les pièces mobiles peuvent amputer les doigts ou causer des blessures graves.

Gardez les mains, les vêtements et les objets lâches à l'écart de toutes les ouvertures.

Arrêtez toujours le moteur et assurez-vous que toutes les pièces mobiles sont complètement arrêtées avant de retirer les obstructions, de nettoyer les débris ou d'entretenir l'unité. Laissez l'unité refroidir avant d'effectuer l'entretien. Portez des gants pour protéger les mains des arêtes vives et des surfaces chaudes.

AVERTISSEMENT

L'utilisation d'une unité mal entretenue peut entraîner des blessures graves pour l'opérateur ou les personnes se trouvant à proximité.

Suivez toujours toutes les instructions d'entretien telles qu'elles sont écrites, sinon des blessures graves peuvent en résulter.

Votre appareil est conçu pour fournir de nombreuses heures de service sans problème. Un entretien régulier et programmé aidera votre unité à atteindre cet objectif. Si vous n'êtes pas sûr ou n'êtes pas équipé des outils nécessaires, nous vous recommandons d'amener votre appareil chez un réparateur pour l'entretien. Pour vous aider à décider si vous voulez le FAIRE VOUS-MÊME ou laisser le concessionnaire le faire, chaque tâche d'entretien a été notée. Si la tâche n'est pas répertoriée, consultez votre concessionnaire pour les réparations.

Niveaux de compétence

Niveau 1 = Facile à faire. Des outils communs peuvent être nécessaires.

Niveau 2 = Difficulté modérée. Certains outils spécialisés peuvent être nécessaires.

Niveau 3 = Consultez votre revendeur.

Intervalles d'entretien

COMPOSANT / SYSTÈME	PROCÉDURE D'ENTRETIEN	REQUIS NIVEAU DE COMPÉTENCE
Quotidien ou avant utilisation		
Lame	Inspecter/Aiguiser/ Remplacer	2
Vis / Écrous / Boulons	Inspecter / Serrer / Remplacer *	1
Batterie	Nettoyer le compartiment de la batterie	1
Tondeuse	Nettoyer le carter de la tondeuse	1

AVIS - Les intervalles de temps affichés sont au maximum. L'utilisation réelle et votre expérience détermineront la fréquence de l'entretien requis.

REMARQUES SUR LA PROCÉDURE D'ENTRETIEN :

* Nous recommandons le remplacement des pièces lorsque vous découvrez des dommages ou des signes d'usure lors de l'inspection.

Nettoyage de la batterie et du compartiment de la batterie

AVERTISSEMENT

Risque de choc électrique ou d'incendie. N'utilisez pas de matériaux conducteurs pour nettoyer la batterie ou le compartiment de la batterie.

Retirez la clé de sécurité et la batterie de la machine avant l'entretien.

1. Ouvrez le couvercle de la batterie (17).
2. Retirez la clé de sécurité (19).

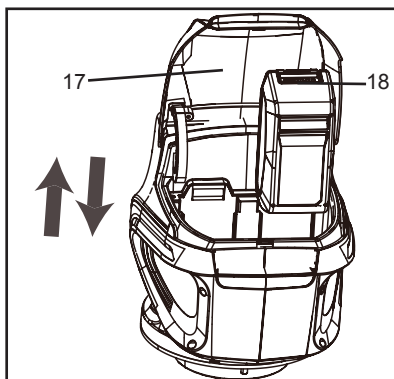

3. Enfoncez le bouton de dégagement de la batterie (18) et faites glisser la batterie hors du compartiment à batterie.

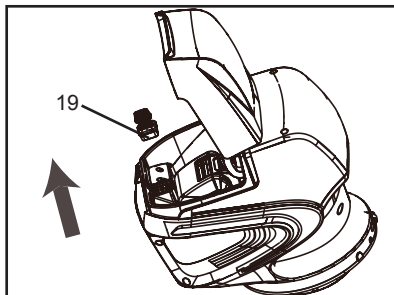

4. Utilisez de l'air comprimé ou une brosse à poils doux pour enlever les débris de la batterie et du compartiment de la batterie (23).

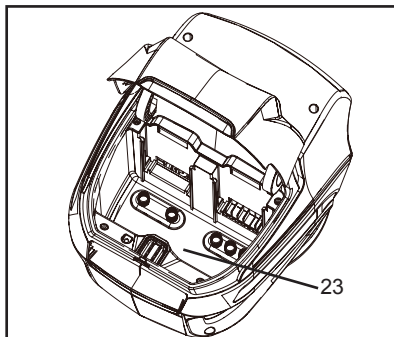

Remplacer la lame

AVERTISSEMENT

**Utilisez seulement les lames de rechange approuvées.
Portez des gants épais ou enroulez la lame avec un chiffon
lorsque vous la touchez.**

1. Arrêtez la machine.
2. Assurez-vous que la lame s'est complètement arrêtée.
3. Retirez la clé de sécurité et les batteries.
4. Tournez la machine sur le côté.
5. Utilisez un morceau de bois ou un outil spécial de maintien de la lame de tondeuse à gazon pour empêcher le mouvement de la lame.
6. Retirez le boulon de fixation (26) et l'entretoise (25) à l'aide d'une clé ou d'une douille.
7. Détachez soigneusement la lame (24), le ventilateur (28) et la base (27).
8. Inspectez le ventilateur, le boulon de la lame et la base pour vérifier qu'ils ne sont pas endommagés.
9. Installez les nouvelles pales en suivant l'ordre indiqué : base, ventilateur, pale, entretoise et boulon de montage. Assurez-vous que les flèches du ventilateur s'engagent dans les trous de la pale.
10. Serrez fermement le boulon de la lame. Couple de serrage recommandé: 33-37 Nm.

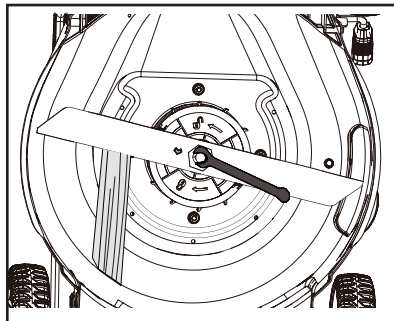
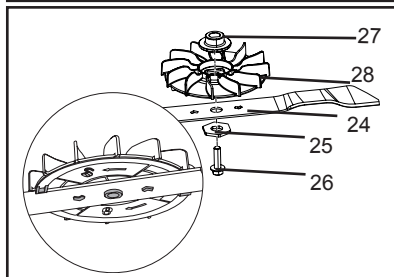
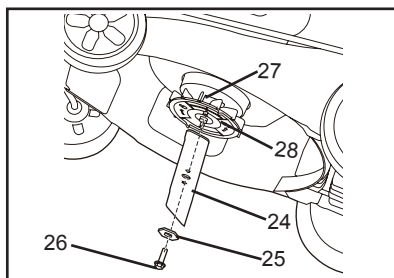
**AVIS**

Appliquez de la Loctite # 242 ou un produit équivalent sur les filets du boulon à chaque fois que la pale est retirée et réinstallée.

DÉPANNAGE

Problème	Cause	Solution
La tondeuse à gazon ne démarre pas.	La batterie n'est pas chargée.	Rechargez la batterie.
	L'interrupteur est défectueux.	Remplacez l'interrupteur (contactez un détaillant agréé).
	De l'herbe est coincée entre le pont et la lame.	Retirez la batterie et la clé de sécurité et vérifiez s'il y a des blocages sous le pont.
	La batterie n'est pas complètement insérée dans la tondeuse à gazon.	Vérifiez le branchement entre la batterie et la tondeuse à gazon. Assurez-vous que la batterie est enclenchée.
	La batterie doit peut-être être remplacée.	Contactez votre détaillant ou remplacez la batterie.
La tondeuse à gazon coupe l'herbe de manière inégale.	La pelouse est raboteuse ou inégale.	Vérifiez la zone de tonte.
	La hauteur de coupe n'est pas réglée correctement.	Placez les roues à une hauteur plus élevée.
	La lame est émoussée.	Affûtez ou remplacez la lame.
La tondeuse à gazon ne déchiquette pas correctement.	De l'herbe coupée mouillée est collée sous le pont.	Retirez la batterie et nettoyez l'appareil. Attendez jusqu'à ce que l'herbe soit sèche avant la tonte.
	Le bouchon de déchiquetage est absent.	Installez le bouchon de déchiquetage.
	Laisser des touffes d'herbe pendant le broyage.	Relevez le plateau de coupe de manière à ce qu'un tiers de l'herbe soit coupé.

Problème	Cause	Solution
La tondeuse à gazon est difficile à pousser.	L'herbe est trop haute ou la hauteur de la lame est trop basse.	Augmentez la hauteur de coupe.
	L'arrière du sac à herbe traîne dans l'herbe épaisse.	Videz le sac.
La tondeuse à gazon est excessivement bruyante et vibre.	L'arbre du moteur est tordu.	Arrêtez le moteur et vérifiez qu'il n'est pas endommagé. Contactez votre détaillant si une réparation est nécessaire.
	La lame est déséquilibrée.	Réparez la lame avant de redémarrer la machine. Si les vibrations persistent, contactez votre détaillant.

Nombre de bips	Symptômes	Remède
1	La tondeuse ne démarre pas.	Consultez un revendeur agréé.
2	La tondeuse cesse de fonctionner.	Laissez la tondeuse refroidir. Si le problème persiste, consultez un revendeur agréé.
3	La tondeuse ne démarre pas.	Vérifiez l'absence de corrosion ou de débris sur la batterie et les bornes. Si le problème persiste, consultez un revendeur agréé.
4	La tondeuse démarre puis s'arrête, ou ne démarre pas.	Démarrer la tondeuse, d'abord sans faire une coupe complète, puis procéder à une coupe normale. Si le problème persiste, consultez un revendeur agréé.
5	La tondeuse ne démarre pas.	Rechargez complètement la batterie et réessayez. Si le problème persiste, consultez un revendeur agréé.
6	La tondeuse cesse de fonctionner.	Laissez la batterie refroidir. Si le problème persiste, consultez un revendeur agréé.
7	La tondeuse démarre puis s'arrête, ou ne démarre pas.	Déplacez la tondeuse sur un terrain plat et réessayez. Si le problème persiste, consultez un revendeur agréé.
8	La lame ne tourne pas.	Retirez les piles et la clé de sécurité, enlevez l'obstruction, essayez à nouveau.
9	Le moteur n'atteint pas sa vitesse maximale.	Démarrer la tondeuse, d'abord sans faire une coupe complète, puis procéder à une coupe normale. Si le problème persiste, consultez un revendeur agréé.

STOCKAGE

Stockage vertical

Ne stockez pas votre unité sans effectuer une maintenance de protection de stockage qui comprend les éléments suivants :

1. Retirez les batteries et la clé de sécurité.
2. Retirez le sac arrière.
3. Tirez vers vous les trous des poignées pour replier les poignées

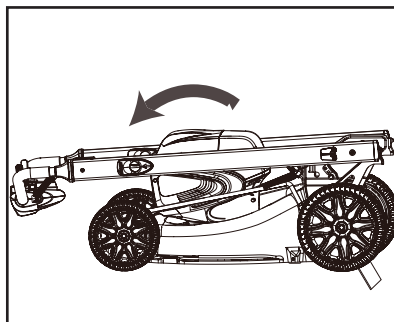

4. Verrouillez les poignées en place.
5. Placez la machine en position verticale et assurez-vous que les supports touchent le plancher.

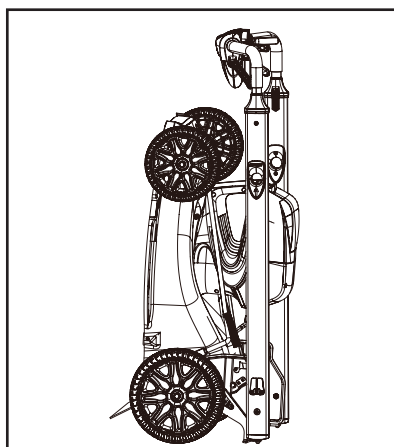

Stockage après utilisation

Lors du stockage du produit pendant de longues périodes, assurez-vous que les préparatifs suivants pour le stockage sont effectués.

Tondeuse

Ne stockez pas votre unité sans effectuer une maintenance de protection de stockage qui comprend les éléments suivants :

1. Mettez l'unité hors tension.
2. Retirez la batterie de la tondeuse.
3. Enlevez l'accumulation de saleté et de débris de l'extérieur de l'unité et du bas de la terrasse.
4. Serrez toutes les vis et écrous.
5. Fermez le couvercle de la batterie.
6. Rangez l'appareil dans un endroit sec et sans poussière, hors de portée des enfants.

Batterie

1. Retirez la ou les batteries de la tondeuse.
2. A conserver dans un endroit sec et sans poussière, hors de portée des enfants.
3. Conserver à des températures comprises entre 32°F (0°C) et 113°F (45°C).
4. Si la batterie est stockée pendant plus de six mois, chargez-la à 100 % de sa capacité.

Chargeur

1. Retirez la ou les batteries du chargeur.
2. Débranchez le chargeur de l'alimentation.
3. A conserver dans un endroit sec et sans poussière, hors de portée des enfants.

SPÉCIFICATIONS

MODÈLE	DLM-2100
Vitesse sans tare	2800 tr/min
Réglages de la hauteur	1 3/8-4" (3.5 - 10 cm)
Fonctions	3-en-1 : déchiquetage, ensachage arrière et éjection latérale
Poids	60.63 lbs (27.5kg)
Batterie :	
Modèle	Batteries de série ECHO eFORCE® 56V
Type	Li-ion
Voltage	56 (noté 50,4)
Type de chargeur	CCVC
Tension d'entrée du chargeur	120V CA 60Hz
Chargeur modèle	Chargeur de batterie de série ECHO eFORCE® 56V
Chargeur Lumières	
○ Éteint ☉ Vert clignotant	La batterie est en charge
○ Éteint ● Vert	Complètement chargé
● Rouge ○ Éteint	La batterie est trop chaude : (Retirer environ 30 minutes pour laisser refroidir)
☉ ● Rouge ○ Éteint clignotant	Batterie défectueuse : (Retirez et remplacez par une nouvelle batterie si cela se produit)
Temps de charge	Voir le manuel d'utilisation de la batterie

ENREGISTREMENT DU PRODUIT

Merci d'avoir choisi ECHO Power Equipment

Veillez vous rendre à l'adresse <http://www.echo-usa.com/Warranty/Register-Your-ECHO> pour enregistrer votre nouveau produit en ligne. C'est RAPIDE et FACILE! REMARQUE : vos renseignements ne seront jamais vendus ou utilisés à mauvais escient par ECHO, Incorporated.

L'enregistrement de votre achat nous permet de communiquer avec vous dans le cas improbable d'une mise à jour du service ou d'un rappel de produit, et vérifie votre propriété pour la prise en compte de la garantie.

Si vous n'avez pas accès à Internet, vous pouvez remplir le formulaire ci-dessous et le poster à :

***ECHO Incorporated, Product Registration, PO Box 1139,
Lake Zurich, IL 60047.***



PRODUCT REGISTRATION CARD : TARJETA DE REGISTRO : CARTE D'ENREGISTREMENT DU PRODUIT

<p>ONLINE OPTION: Register online and save a stamp! You will be alerted of product updates and/or be sent new ECHO product information and special offers. Simply go to: www.echo-usa.com</p>	<p>OPCION POR INTERNET: Regístrese en la página web y ahorre una estampilla. Le alertarán sobre actualizaciones del producto y/o se le enviará información y ofertas especiales de productos ECHO y más. Simplemente visite: www.echo-usa.com</p>
<p>OPTION EN LICNE : Enregistrer en ligne et épargner un timbre! Vous serez informé sur les nouveaux produits ECHO et les mises à jour de produit ainsi que les offres spéciales. Simplement visitez le: www.echo-usa.com</p>	

Confidential: Information provided will not be shared or sold

Please Print : Por Favor Escribe Con Letra De Moldé : En Lettre Carré S.V.P.

Purchaser's Name : Nombre del Comprador : Nom de l'acheteur

Address : Dirección : Adresse

City : Ciudad : Ville **State :** Estado : Province **Zip Code :** Código Postal : Code Postal

E-Mail Address : Dirección De Correo Electrónico : Courrier Electronique

Phone Number : Número De Teléfono : Téléphone **Date of Purchase :** Fecha de la Compra : Date de l'achat

Where Purchased : Nombre del Almacén donde fue Comprado : Lieu d'achat

Primary use of tool: Professional Homeowner Rental Equip.
 Uso primario de la herramienta: Profesional Dueño de casa Alquiler

Usage principal : Professionnel Residential Location
 Do you wish to receive periodic ECHO product information and special offers by e-mail? Yes No
 ¿Desea usted recibir información periódica y ofertas especiales por correo electrónico sobre el producto ECHO? Yes No

Submittez-vous recevoir périodiquement de l'information sur les produits ECHO et les offres spéciales par courrier électronique ? Oui Non

Did you visit the ECHO website before purchasing your product?
 Yes No
 Visitéz-vous le site ECHO avant de acheter votre produit?

Si Non
 Oui Non

What factor(s) most influenced your purchase?

Performance Price Dealer
 Reliability Quality Prior Experience
 Friend/Family Brand Warranty
 ¿Qué factor(es) influyó más en su compra?
 Funcionamiento Precio Distribuidor
 Confiabilidad Experiencia Anterior Calidad
 Amigo/Familia Marca Garantía

Quel facteur (facteurs) vous a influencé le plus?
 Performance Prix Marchand
 Fiabilité Expérience Qualité
 Ami/Famille Marque Garantie

Registering your purchase enables us to contact you in the unlikely event of a service update or product recall and verifies your ownership in the event of loss. El registrar su compra nos permite estar en contacto con usted en caso de cualquier evento como el aviso de tiempo de servicio o la revocación del producto y verificación de propiedad en caso de robo o pérdida. L'enregistrement de votre achat nous permet de vous contacter en cas de mise à jour de services ou d'instructions d'entretien ou de rappel du produit et vérifier que vous êtes le propriétaire en cas de vol ou de perte.

ECHO INC., 400 Oakwood Rd., Lake Zurich, IL 60047
1.800.432.ECHO WWW.ECHO-USA.COM

X7572270206 02-2012



Relevé de garantie limitée pour les produits portables ECHO de 56 volts et les tondeuses Walk

Behind vendus aux États-Unis et au Canada

Mandats d'ECHO Incorporated à l'acheteur au détail d'origine que ce produit d'extérieur de marque ECHO de 56 volts est exempt de défauts de matériaux et de fabrication et accepte de réparer ou de remplacer, à la discrétion d'ECHO Incorporated, tout produit défectueux gratuitement dans ces délais à compter de la date d'achat :

■ Si le produit est destiné à l'usage du propriétaire :

- Unités et outil nu – 5 ans
- Batterie ou chargeur – 2 ans

■ Si le produit est destiné à un usage commercial :

- Unités et outil nu - 2 ans
- Batterie ou chargeur - 2 an

■ Si le produit est destiné à la location : 90 jours pour toutes les unités, batteries et chargeurs.

■ Accessoires de coupe tels que, y compris, barres, chaînes, pignons, lames, dents, ceintures, PowerBroom™ et les têtes de tondeuse en nylon pour l'utilisation par le propriétaire ou usage non producteur de revenus seront couvertes pour les défaillances dues à des défauts de matériaux ou de fabrication pendant une période de 60 jours à partir de la date d'achat du produit d'origine et de 30 jours pour une utilisation commerciale / de location. Toute mauvaise utilisation par contact avec du béton, des roches ou d'autres structures n'est pas couverte par cette garantie.

Cette garantie s'étend uniquement à l'acheteur au détail d'origine et commence à la date de l'achat au détail d'origine.

Toute partie de ce produit jugée raisonnablement par ECHO Incorporated, défectueuse en matériaux ou en fabrication se-ra réparée ou remplacée sans frais pour les pièces et la main-d'œuvre par un Concessionnaire ECHO. Les unités, pièces de réparation et accessoires remplacés en vertu de cette garantie ne sont garantis que pour le reste de la période de garantie d'origine.

Le produit, y compris toute pièce défectueuse, doit être re-tourné à un Concessionnaire ECHO pendant la période de garantie. Les frais de livraison du produit au centre de service pour les travaux de garantie et les frais de retour au propriétaire après la réparation ou le remplacement seront payés par le propriétaire. La responsabilité d'ECHO Incorporated à l'égard des réclamations se limite à effectuer les réparations ou les remplacements requis et aucune réclamation de violation de garantie ne doit être un motif d'annulation ou d'annulation du contrat de vente de tout produit d'extérieur de marque ECHO de 56 volts. Une preuve d'achat sera exigée par le concessionnaire pour justifier toute réclamation de garantie. Tous les travaux sous garantie doivent être effectués par un concessionnaire ECHO autorisé.

Cette garantie ne couvre pas les unités, les batteries ou les chargeurs qui ont fait l'objet d'une mauvaise utilisation, d'une négligence, d'une négligence ou d'un accident, ou qui ont été utilisés de quelque manière que ce soit contrairement aux instructions d'utilisation spécifiées dans le manuel de

l'opérateur. Cette garantie ne couvre pas la détérioration normale due à l'utilisation ou à l'exposition, et toute réparation. Cette garantie ne couvre pas les dommages aux chargeurs ou aux batteries par une tension de charge incorrecte et les batteries qui ont été exposées à des températures supérieures à celles spécifiées dans le manuel de l'opérateur, aux batteries qui n'ont pas été correctement chargées ou aux batteries qui ont atteint leur durée de vie utile:

Cette garantie ne s'applique à aucun dommages au produit qui résultent d'un mauvais entretien ou à tout produit qui a été modifié ou réparé. La garantie ne s'étend pas aux réparations rendues nécessaires par l'usure normale ou par l'utilisation de pièces ou d'accessoires qui sont incompatibles avec le produit d'extérieur 56 Volts de marque ECHO ou qui nuisent à son fonctionnement, à ses performances ou à sa durabilité. De plus, cette garantie ne couvre pas l'usure d'articles normaux tels que, mais sans s'y limiter :

Articles d'usure - Boutons de bosse, bobines extérieures, lignes de coupe, bobines intérieures, rondelles en feutre, goupilles d'attelage, lames de paillage, ventilateur à re-foulement, tubes de soufflage et de vide, sac et sangles à vide, barres de guidage, chaînes de scie, sac de capture d'herbe, lames de taille-haie et roues

ECHO Incorporated se réserve le droit de modifier ou d'améliorer la conception de ce produit sans assumer aucune obligation de modifier tout produit précédemment fabriqué.

Toutes les garanties implicites sont limitées dans la durée à la période de garantie indiquée. En conséquence, de telles garanties implicites, y compris la qualité marchande, l'adéquation à un usage particulier ou autre, sont déclinées dans leur intégralité après l'expiration de la période de garantie de cinq ans, deux ans, un an, 90 jours, 60 jours ou 30 jours. L'obligation d'ECHO Incorporated en vertu de cette garantie est strictement et exclusivement limitée à la réparation ou au remplacement de pièces défectueuses. ECHO Incorporated, ne suppose pas ou n'autorise quiconque à assumer pour lui toute autre obligation. Certains États n'autorisent pas les limitations sur la durée d'une garantie implicite, de sorte que la limitation ci-dessus peut ne pas s'appliquer à vous. ECHO Incorporated, n'assume aucune responsabilité pour les frais accessoires, consécutifs, ou d'autres dommages, y compris les frais de re-tour du produit à un concessionnaire pour les produits d'extérieur de marque ECHO de 56 volts et les frais de livraison au propriétaire, le temps de déplacement du mécanicien, les frais de téléphone, la location d'un produit similaire pendant le temps que le service de garantie soit effectué, le voyage, la perte ou les dommages de biens meubles, perte de revenus, perte d'utilisation du produit, perte de temps ou inconvénient. Certains États n'autorisent pas l'exclusion ou la limitation des dommages accessoires ou consécutifs, de sorte que la limitation ou l'exclusion ci-dessus peut ne pas s'appliquer à vous.

Cette garantie vous donne des droits légaux spécifiques, et vous pouvez également avoir d'autres droits qui varient d'un État à l'autre.

REMARQUES



428LMP000001 - 428LMP9999999

429LMP000001 - 429LMP9999999



ÉCHO INCORPORÉ

400 Oakwood Road

Zurich Lake, IL 60047

www.echo-usa.com